

BATHACCESSORIES
TAG#-8200

RUBINETTERIE
treemme

RUBINETTERIE
treemme
instruments for water

TAG# _ p 2

Price_list _ p 30

8200 _ p 46

Price_list _ p 54

TAG#

_ design by Phicubo - Alessandra Bertini _ Gianluca Belli

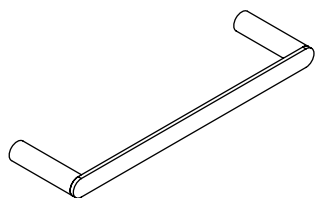

TAG# TONDA

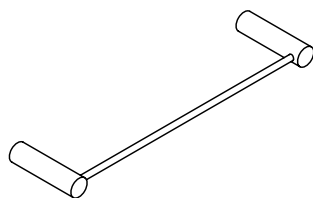

TAG# FILO

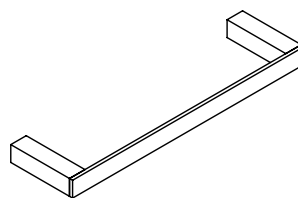

TAG# QUADRA

Treemme Rubinetterie presenta in anteprima una serie di nuove linee di accessori bagno composte da porta asciugamani, porta sapone, mensole e accessori. Ogni elemento è realizzato in ottone con un design minimale per essere adattato perfettamente alle diverse collezioni di rubinetti proposti dall'azienda. Treemme Rubinetterie ha infatti sentito l'esigenza di completare l'offerta proponendo un "total look" per l'ambiente bagno.

Treemme Rubinetterie is previewing a series of new bathroom accessory lines consisting of towel rail, soap dish, shelves and accessories. All the elements are made from brass, with a minimalist design that adapts perfectly to the various tap collections offered by the company.

In fact, Treemme Rubinetterie felt the need to complete its offer by presenting a "total look" for the bathroom.





NN
matt black

BB
matt white

CC
chrome

NL
polished nickel

NF
brushed nickel

HH
polished black
chrome

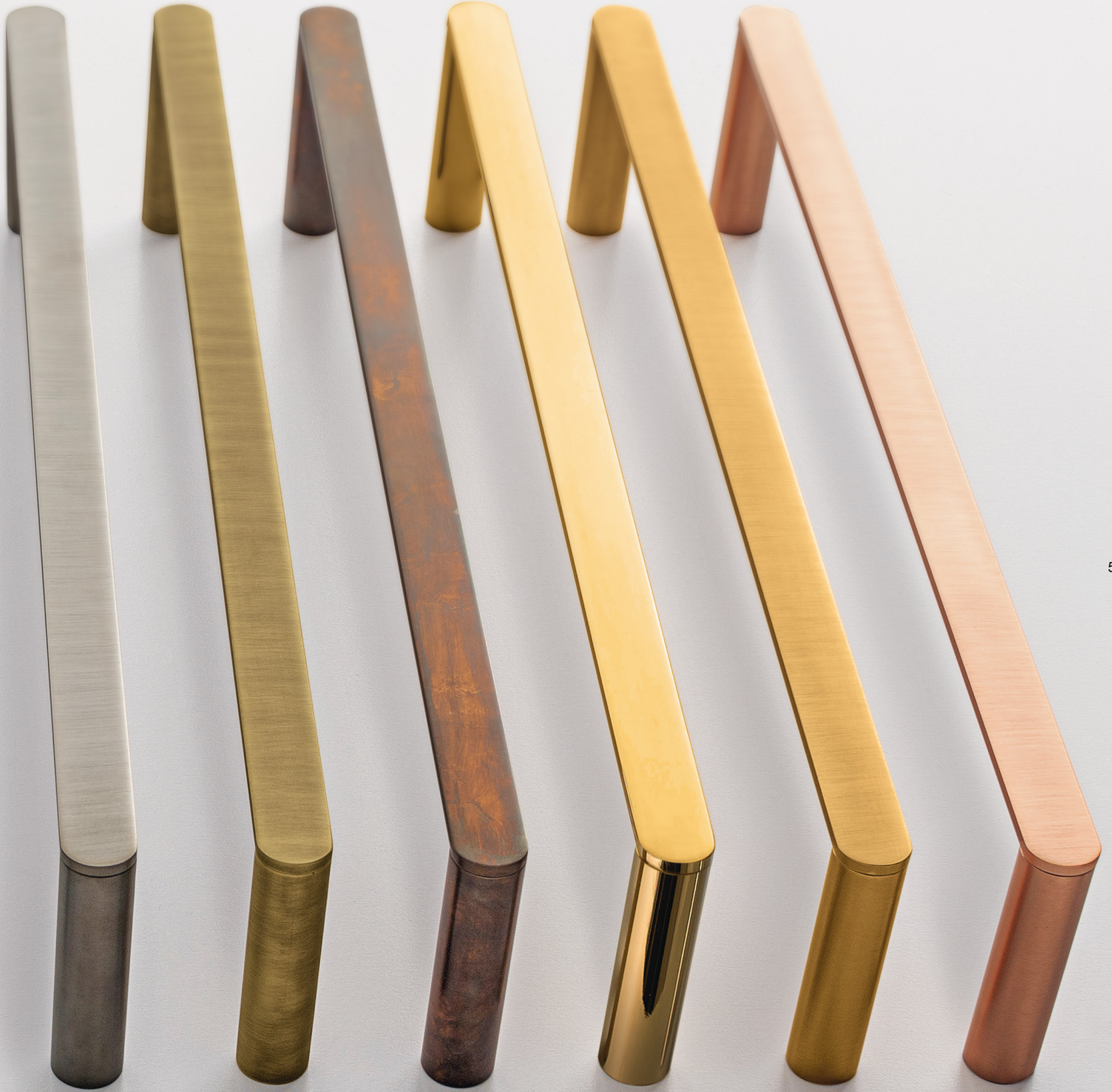

CZ
brushed black
chrome

US
brushed bronze

KK
oxidized

DD
gold 24

DZ
brushed gold

SZ
crushed rose gold



Art. IT 2Z06 CC ZZ ZZ - TAG# TONDA - CC









Art. IT 3Z06 HH ZZ ZZ - TAG# FILO - HH



















x3 Art. IT 1Z11 NN ZZ ZZ - TAG# QUADRA - NN









x2 Art. IT 1Z04 BB ZZ 12 - Art. IT 1Z04 BB ZZ 06 - TAG#









Art. IT 3Z01 BB ZZ ZZ - TAG# FILO - **BB**

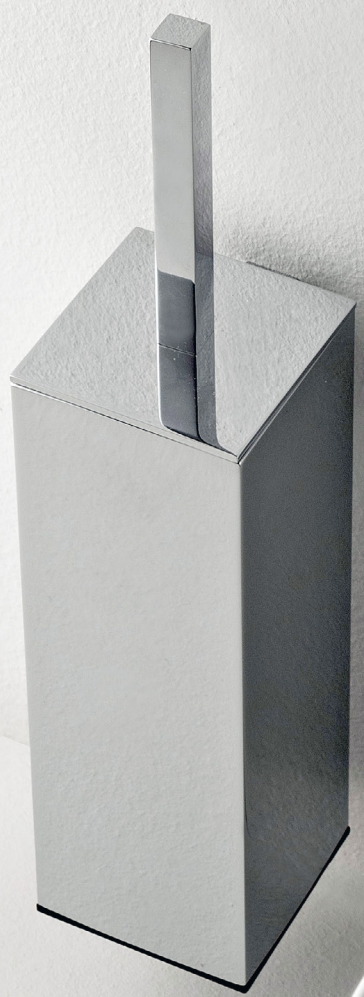

SCARAB

PRICE-LIST TAG#

- CC chrome
- NN matt black
- BB matt white
- NL polished nickel
- NF brushed nickel
- HH polished black chrome
- CZ brushed black chrome
- US brushed bronze
- KK oxidized
- DD gold 24
- DZ brushed gold
- SZ brushed rose gold

TAG# TONDA 2Z p 31

TAG# FILO 3Z p 36

TAG# QUADRA 1Z p 41

CC	IT 2Z05 CC ZZ ZZ	142,00
NN	IT 2Z05 NN ZZ ZZ	189,00
BB	IT 2Z05 BB ZZ ZZ	189,00
NL	IT 2Z05 NL ZZ ZZ	185,00
NF	IT 2Z05 NF ZZ ZZ	185,00
HH	IT 2Z05 HH ZZ ZZ	219,00
CZ	IT 2Z05 CZ ZZ ZZ	219,00
US	IT 2Z05 US ZZ ZZ	219,00
KK	IT 2Z05 KK ZZ ZZ	219,00
DD	IT 2Z05 DD ZZ ZZ	295,00
DZ	IT 2Z05 DZ ZZ ZZ	295,00
SZ	IT 2Z05 SZ ZZ ZZ	295,00

Portasalviette cm. 60
60 cm. single towel holder
Porte serviette cm. 60
Handtuchstange cm. 60

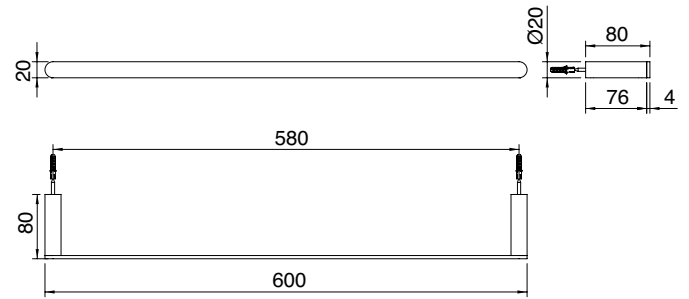

CC	IT 2Z06 CC ZZ ZZ	123,00
NN	IT 2Z06 NN ZZ ZZ	164,00
BB	IT 2Z06 BB ZZ ZZ	164,00
NL	IT 2Z06 NL ZZ ZZ	161,00
NF	IT 2Z06 NF ZZ ZZ	161,00
HH	IT 2Z06 HH ZZ ZZ	190,00
CZ	IT 2Z06 CZ ZZ ZZ	190,00
US	IT 2Z06 US ZZ ZZ	190,00
KK	IT 2Z06 KK ZZ ZZ	190,00
DD	IT 2Z06 DD ZZ ZZ	256,00
DZ	IT 2Z06 DZ ZZ ZZ	256,00
SZ	IT 2Z06 SZ ZZ ZZ	256,00

Portasalviette cm. 45
45 cm. single towel holder
Porte serviette cm. 45
Handtuchstange cm. 45

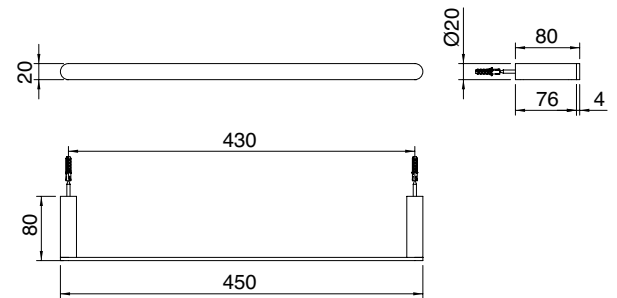

CC	IT 2Z24 CC ZZ ZZ	119,00
NN	IT 2Z24 NN ZZ ZZ	159,00
BB	IT 2Z24 BB ZZ ZZ	159,00
NL	IT 2Z24 NL ZZ ZZ	155,00
NF	IT 2Z24 NF ZZ ZZ	155,00
HH	IT 2Z24 HH ZZ ZZ	184,00
CZ	IT 2Z24 CZ ZZ ZZ	184,00
US	IT 2Z24 US ZZ ZZ	184,00
KK	IT 2Z24 KK ZZ ZZ	184,00
DD	IT 2Z24 DD ZZ ZZ	248,00
DZ	IT 2Z24 DZ ZZ ZZ	248,00
SZ	IT 2Z24 SZ ZZ ZZ	248,00

Portasalviette cm. 30
30 cm. single towel holder
Porte serviette cm. 30
Handtuchstange cm. 30

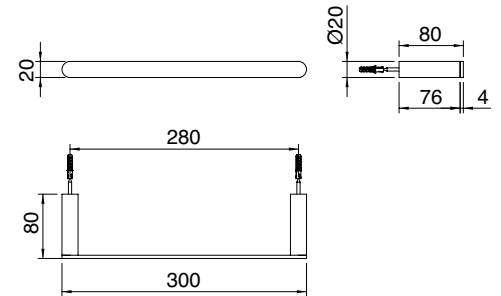

CC	IT 2Z73 CC ZZ ZZ	411,00
NN	IT 2Z73 NN ZZ ZZ	472,00
BB	IT 2Z73 BB ZZ ZZ	472,00
NL	IT 2Z73 NL ZZ ZZ	465,00
NF	IT 2Z73 NF ZZ ZZ	465,00
HH	IT 2Z73 HH ZZ ZZ	508,00
CZ	IT 2Z73 CZ ZZ ZZ	508,00
US	IT 2Z73 US ZZ ZZ	508,00
KK	IT 2Z73 KK ZZ ZZ	508,00
DD	IT 2Z73 DD ZZ ZZ	606,00
DZ	IT 2Z73 DZ ZZ ZZ	606,00
SZ	IT 2Z73 SZ ZZ ZZ	606,00

Portadosatore, portabicchiere e portaoggetti
Liquid soap dispenser, glass holder and shelf
Distributeur de savon liquide, verre et tablette
Seifenspender, glashalter und Halt

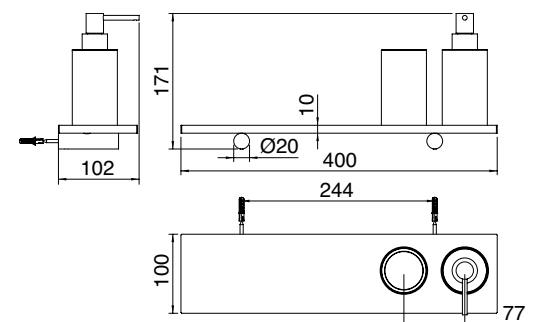

RZIT1Z33BB02 RWIT1Z40_01



CC	IT 2Z16 CC ZZ ZZ	205,00
NN	IT 2Z16 NN ZZ ZZ	236,00
BB	IT 2Z16 BB ZZ ZZ	236,00
NL	IT 2Z16 NL ZZ ZZ	232,00
NF	IT 2Z16 NF ZZ ZZ	232,00
HH	IT 2Z16 HH ZZ ZZ	253,00
CZ	IT 2Z16 CZ ZZ ZZ	253,00
US	IT 2Z16 US ZZ ZZ	253,00
KK	IT 2Z16 KK ZZ ZZ	253,00
DD	IT 2Z16 DD ZZ ZZ	301,00
DZ	IT 2Z16 DZ ZZ ZZ	301,00
SZ	IT 2Z16 SZ ZZ ZZ	301,00

Mensola cm. 40
40 cm. bathroom shelf
Tablette cm. 40
Regal cm. 40

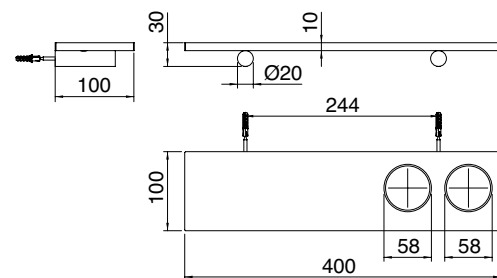

BB	IT 1Z04 BB ZZ 10	103,00
----	------------------	--------

Bicchiera da muro
Wall-mounted glass
Verre mural
Glashalter

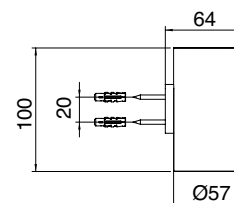

CC	IT 1Z41 CC ZZ ZZ	176,00
NN	IT 1Z41 NN ZZ ZZ	207,00
BB	IT 1Z41 BB ZZ ZZ	207,00
NL	IT 1Z41 NL ZZ ZZ	204,00
NF	IT 1Z41 NF ZZ ZZ	204,00
HH	IT 1Z41 HH ZZ ZZ	226,00
CZ	IT 1Z41 CZ ZZ ZZ	226,00
US	IT 1Z41 US ZZ ZZ	226,00
KK	IT 1Z41 KK ZZ ZZ	226,00
DD	IT 1Z41 DD ZZ ZZ	276,00
DZ	IT 1Z41 DZ ZZ ZZ	276,00
SZ	IT 1Z41 SZ ZZ ZZ	276,00

Dosatore sapone liquido da muro
Liquid soap dispenser
Distributeur de savon liquide
Seifenspender

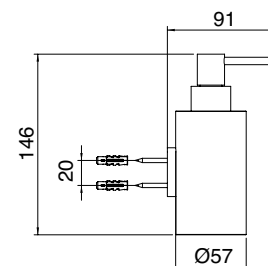

BB	RZIT 1Z33 BB 02	61,00
----	-----------------	-------

Bicchiera da appoggio
Free-standing holder
Verre à poser
Becherständer

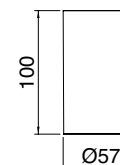

CC	RWIT 1Z40 CC 01	142,00
NN	RWIT 1Z40 NN 01	173,00
BB	RWIT 1Z40 BB 01	173,00
NL	RWIT 1Z40 NL 01	170,00
NF	RWIT 1Z40 NF 01	170,00
HH	RWIT 1Z40 HH 01	192,00
CZ	RWIT 1Z40 CZ 01	192,00
US	RWIT 1Z40 US 01	192,00
KK	RWIT 1Z40 KK 01	192,00
DD	RWIT 1Z40 DD 01	242,00
DZ	RWIT 1Z40 DZ 01	242,00
SZ	RWIT 1Z40 SZ 01	242,00

Dosatore sapone liquido da appoggio
Free-standing liquid soap dispenser
Distributeur de savon liquide à poser
Seifenspender

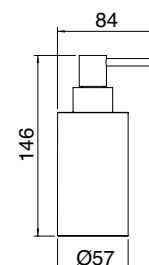



CC	IT 2Z11 CC ZZ ZZ	73,00
NN	IT 2Z11 NN ZZ ZZ	98,00
BB	IT 2Z11 BB ZZ ZZ	98,00
NL	IT 2Z11 NL ZZ ZZ	95,00
NF	IT 2Z11 NF ZZ ZZ	95,00
HH	IT 2Z11 HH ZZ ZZ	113,00
CZ	IT 2Z11 CZ ZZ ZZ	113,00
US	IT 2Z11 US ZZ ZZ	113,00
KK	IT 2Z11 KK ZZ ZZ	113,00
DD	IT 2Z11 DD ZZ ZZ	152,00
DZ	IT 2Z11 DZ ZZ ZZ	152,00
SZ	IT 2Z11 SZ ZZ ZZ	152,00

Porta abiti
Robe hook
Porte manteau
Kleiderhaken

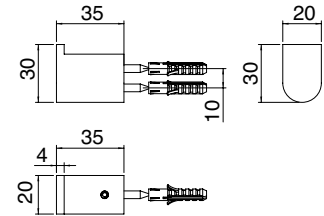

BB IT 1Z04 BB ZZ 06 125,00

Cestino doccia basso
Wall-mounted shower basket
Verre de douche mural
Niedrige Duschkorb

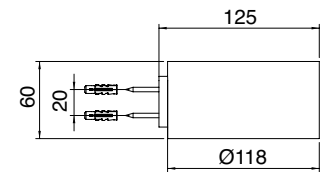

BB IT 1Z04 BB ZZ 12 134,00

Cestino doccia alto
Wall-mounted shower basket
Verre de douche mural
Hohen Duschkorb

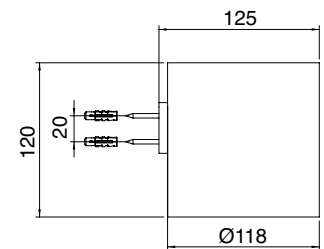

BB IT 1Z36 BB ZZ ZZ 170,00

Angolare doccia
Corner sponge holder
Porte éponge coin
Schwammhalter

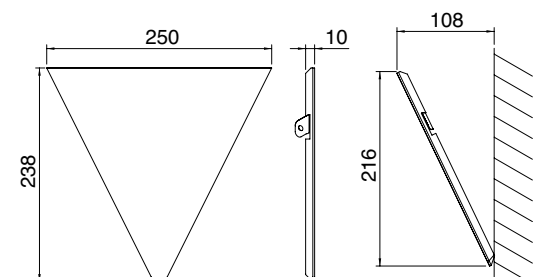

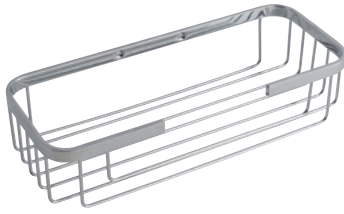

CC	IT 3Z02 CC ZZ ZZ	128,00
NN	IT 3Z02 NN ZZ ZZ	171,00
BB	IT 3Z02 BB ZZ ZZ	171,00
NL	IT 3Z02 NL ZZ ZZ	167,00
NF	IT 3Z02 NF ZZ ZZ	167,00
HH	IT 3Z02 HH ZZ ZZ	198,00
CZ	IT 3Z02 CZ ZZ ZZ	198,00
US	IT 3Z02 US ZZ ZZ	198,00
KK	IT 3Z02 KK ZZ ZZ	198,00
DD	IT 3Z02 DD ZZ ZZ	267,00
DZ	IT 3Z02 DZ ZZ ZZ	267,00
SZ	IT 3Z02 SZ ZZ ZZ	267,00

Griglia portaspugna
Sponge basket
Porte éponge
Schwammhalter

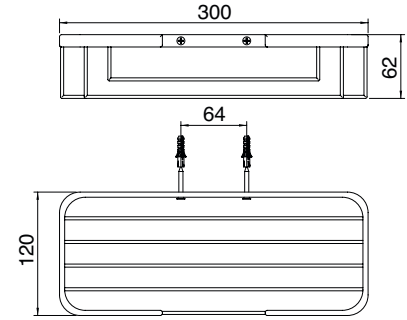

CC	IT 3Z36 CC ZZ ZZ	92,00
NN	IT 3Z36 NN ZZ ZZ	123,00
BB	IT 3Z36 BB ZZ ZZ	123,00
NL	IT 3Z36 NL ZZ ZZ	120,00
NF	IT 3Z36 NF ZZ ZZ	120,00
HH	IT 3Z36 HH ZZ ZZ	142,00
CZ	IT 3Z36 CZ ZZ ZZ	142,00
US	IT 3Z36 US ZZ ZZ	142,00
KK	IT 3Z36 KK ZZ ZZ	142,00
DD	IT 3Z36 DD ZZ ZZ	192,00
DZ	IT 3Z36 DZ ZZ ZZ	192,00
SZ	IT 3Z36 SZ ZZ ZZ	192,00

Griglia portaspugna angolare
Corner ponge basket
Porte éponge coin
Schwammhalter

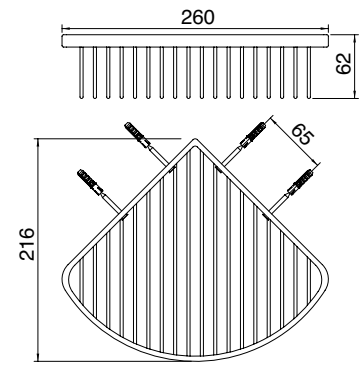

CC	IT 2Z01 CC ZZ ZZ	121,00
NN	IT 2Z01 NN ZZ ZZ	162,00
BB	IT 2Z01 BB ZZ ZZ	162,00
NL	IT 2Z01 NL ZZ ZZ	158,00
NF	IT 2Z01 NF ZZ ZZ	158,00
HH	IT 2Z01 HH ZZ ZZ	187,00
CZ	IT 2Z01 CZ ZZ ZZ	187,00
US	IT 2Z01 US ZZ ZZ	187,00
KK	IT 2Z01 KK ZZ ZZ	187,00
DD	IT 2Z01 DD ZZ ZZ	252,00
DZ	IT 2Z01 DZ ZZ ZZ	252,00
SZ	IT 2Z01 SZ ZZ ZZ	252,00

Portacarta
Toilet roll holder
Porte papier
Rollenhalter

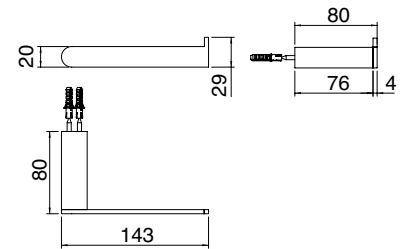

CC	IT 2Z07 CC ZZ ZZ	123,00
NN	IT 2Z07 NN ZZ ZZ	164,00
BB	IT 2Z07 BB ZZ ZZ	164,00
NL	IT 2Z07 NL ZZ ZZ	161,00
NF	IT 2Z07 NF ZZ ZZ	161,00
HH	IT 2Z07 HH ZZ ZZ	190,00
CZ	IT 2Z07 CZ ZZ ZZ	190,00
US	IT 2Z07 US ZZ ZZ	190,00
KK	IT 2Z07 KK ZZ ZZ	190,00
DD	IT 2Z07 DD ZZ ZZ	256,00
DZ	IT 2Z07 DZ ZZ ZZ	256,00
SZ	IT 2Z07 SZ ZZ ZZ	256,00

Portascopino da appoggio
Brush holder
Porte balai
Bürstenhalter

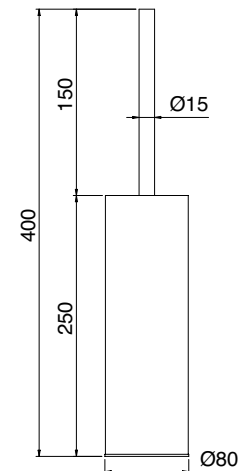



CC	IT 2Z13 CC ZZ ZZ	133,00
NN	IT 2Z13 NN ZZ ZZ	176,00
BB	IT 2Z13 BB ZZ ZZ	176,00
NL	IT 2Z13 NL ZZ ZZ	173,00
NF	IT 2Z13 NF ZZ ZZ	173,00
HH	IT 2Z13 HH ZZ ZZ	204,00
CZ	IT 2Z13 CZ ZZ ZZ	204,00
US	IT 2Z13 US ZZ ZZ	204,00
KK	IT 2Z13 KK ZZ ZZ	204,00
DD	IT 2Z13 DD ZZ ZZ	276,00
DZ	IT 2Z13 DZ ZZ ZZ	276,00
SZ	IT 2Z13 SZ ZZ ZZ	276,00

Portascopino a muro
Wall mounted toilet brush holder
Porte balai mural
Bürstenhalter Wandmontage

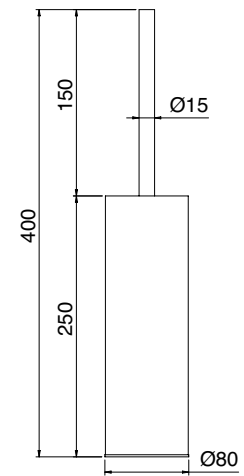

CC	IT 2Z17 CC ZZ ZZ	388,00
NN	IT 2Z17 NN ZZ ZZ	517,00
BB	IT 2Z17 BB ZZ ZZ	517,00
NL	IT 2Z17 NL ZZ ZZ	505,00
NF	IT 2Z17 NF ZZ ZZ	505,00
HH	IT 2Z17 HH ZZ ZZ	598,00
CZ	IT 2Z17 CZ ZZ ZZ	598,00
US	IT 2Z17 US ZZ ZZ	598,00
KK	IT 2Z17 KK ZZ ZZ	598,00
DD	IT 2Z17 DD ZZ ZZ	808,00
DZ	IT 2Z17 DZ ZZ ZZ	808,00
SZ	IT 2Z17 SZ ZZ ZZ	808,00

Piantana semplice a terra
Floor standing towel holder
Porte serviette vertical
Handtuchständer

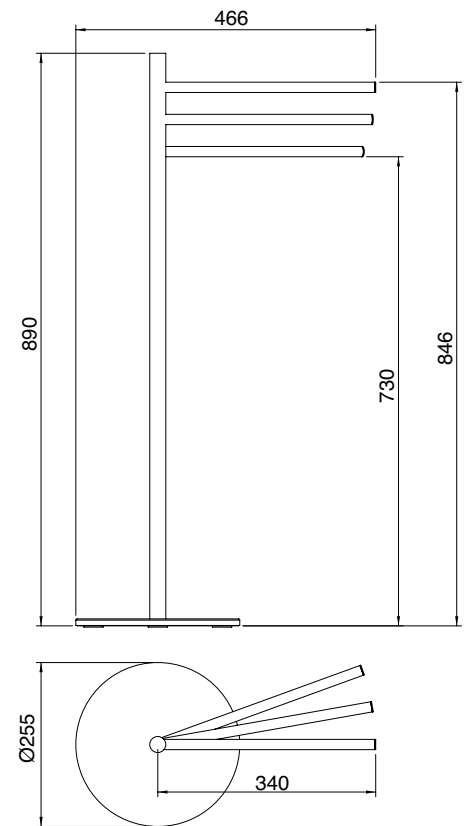



CC	IT 3Z05 CC ZZ ZZ	100,00
NN	IT 3Z05 NN ZZ ZZ	134,00
BB	IT 3Z05 BB ZZ ZZ	134,00
NL	IT 3Z05 NL ZZ ZZ	130,00
NF	IT 3Z05 NF ZZ ZZ	130,00
HH	IT 3Z05 HH ZZ ZZ	154,00
CZ	IT 3Z05 CZ ZZ ZZ	154,00
US	IT 3Z05 US ZZ ZZ	154,00
KK	IT 3Z05 KK ZZ ZZ	154,00
DD	IT 3Z05 DD ZZ ZZ	208,00
DZ	IT 3Z05 DZ ZZ ZZ	208,00
SZ	IT 3Z05 SZ ZZ ZZ	208,00

Portasalviette cm. 60
60 cm. single towel holder
Porte serviette cm. 60
Handtuchstange cm. 60

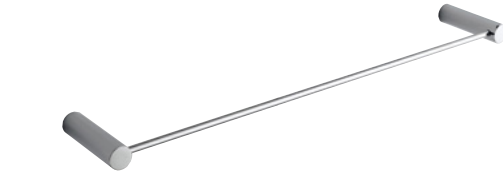
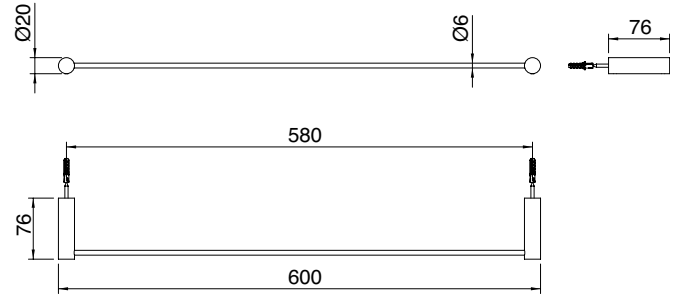

CC	IT 3Z06 CC ZZ ZZ	96,00
NN	IT 3Z06 NN ZZ ZZ	128,00
BB	IT 3Z06 BB ZZ ZZ	128,00
NL	IT 3Z06 NL ZZ ZZ	125,00
NF	IT 3Z06 NF ZZ ZZ	125,00
HH	IT 3Z06 HH ZZ ZZ	148,00
CZ	IT 3Z06 CZ ZZ ZZ	148,00
US	IT 3Z06 US ZZ ZZ	148,00
KK	IT 3Z06 KK ZZ ZZ	148,00
DD	IT 3Z06 DD ZZ ZZ	200,00
DZ	IT 3Z06 DZ ZZ ZZ	200,00
SZ	IT 3Z06 SZ ZZ ZZ	200,00

Portasalviette cm. 45
45 cm. single towel holder
Porte serviette cm. 45
Handtuchstange cm. 45

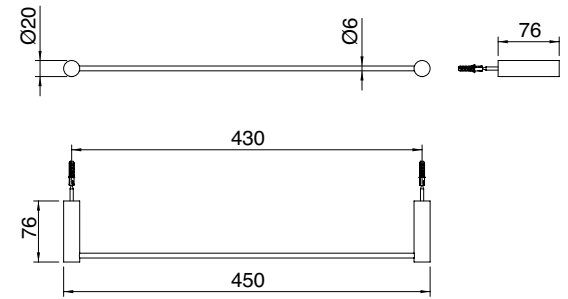

CC	IT 3Z24 CC ZZ ZZ	92,00
NN	IT 3Z24 NN ZZ ZZ	123,00
BB	IT 3Z24 BB ZZ ZZ	123,00
NL	IT 3Z24 NL ZZ ZZ	120,00
NF	IT 3Z24 NF ZZ ZZ	120,00
HH	IT 3Z24 HH ZZ ZZ	142,00
CZ	IT 3Z24 CZ ZZ ZZ	142,00
US	IT 3Z24 US ZZ ZZ	142,00
KK	IT 3Z24 KK ZZ ZZ	142,00
DD	IT 3Z24 DD ZZ ZZ	192,00
DZ	IT 3Z24 DZ ZZ ZZ	192,00
SZ	IT 3Z24 SZ ZZ ZZ	192,00

Portasalviette cm. 30
30 cm. single towel holder
Porte serviette cm. 30
Handtuchstange cm. 30

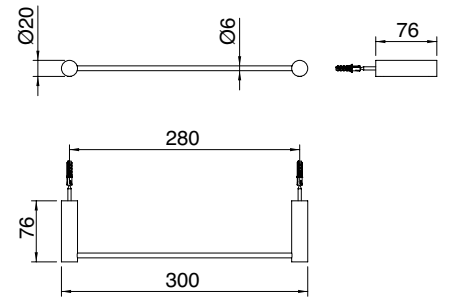

CC	IT 2Z73 CC ZZ ZZ	411,00
NN	IT 2Z73 NN ZZ ZZ	472,00
BB	IT 2Z73 BB ZZ ZZ	472,00
NL	IT 2Z73 NL ZZ ZZ	465,00
NF	IT 2Z73 NF ZZ ZZ	465,00
HH	IT 2Z73 HH ZZ ZZ	508,00
CZ	IT 2Z73 CZ ZZ ZZ	508,00
US	IT 2Z73 US ZZ ZZ	508,00
KK	IT 2Z73 KK ZZ ZZ	508,00
DD	IT 2Z73 DD ZZ ZZ	606,00
DZ	IT 2Z73 DZ ZZ ZZ	606,00
SZ	IT 2Z73 SZ ZZ ZZ	606,00

Portadosatore, portabicchiere e portaoggetti
Liquid soap dispenser, glass holder and shelf
Distributeur de savon liquide, verre et tablette
Seifenspendler, glashalter und Halt

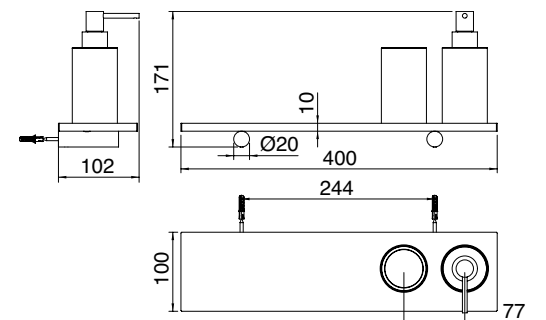

RZIT1233BB02 RWIT1Z40_01



CC	IT 2Z16 CC ZZ ZZ	205,00
NN	IT 2Z16 NN ZZ ZZ	236,00
BB	IT 2Z16 BB ZZ ZZ	236,00
NL	IT 2Z16 NL ZZ ZZ	232,00
NF	IT 2Z16 NF ZZ ZZ	232,00
HH	IT 2Z16 HH ZZ ZZ	253,00
CZ	IT 2Z16 CZ ZZ ZZ	253,00
US	IT 2Z16 US ZZ ZZ	253,00
KK	IT 2Z16 KK ZZ ZZ	253,00
DD	IT 2Z16 DD ZZ ZZ	301,00
DZ	IT 2Z16 DZ ZZ ZZ	301,00
SZ	IT 2Z16 SZ ZZ ZZ	301,00

Mensola cm. 40
40 cm. bathroom shelf
Tablette cm. 40
Regal cm. 40

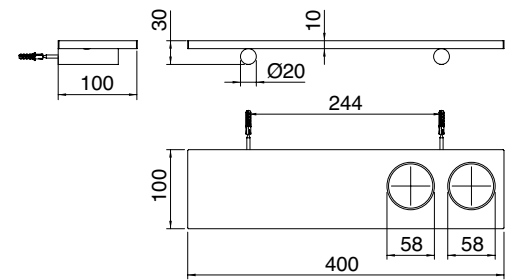

BB	IT 1Z04 BB ZZ 10	103,00
----	------------------	--------

Bicchiera da muro
Wall-mounted glass
Verre mural
Glashalter

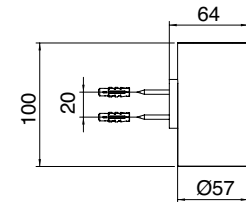

CC	IT 1Z41 CC ZZ ZZ	176,00
NN	IT 1Z41 NN ZZ ZZ	207,00
BB	IT 1Z41 BB ZZ ZZ	207,00
NL	IT 1Z41 NL ZZ ZZ	204,00
NF	IT 1Z41 NF ZZ ZZ	204,00
HH	IT 1Z41 HH ZZ ZZ	226,00
CZ	IT 1Z41 CZ ZZ ZZ	226,00
US	IT 1Z41 US ZZ ZZ	226,00
KK	IT 1Z41 KK ZZ ZZ	226,00
DD	IT 1Z41 DD ZZ ZZ	276,00
DZ	IT 1Z41 DZ ZZ ZZ	276,00
SZ	IT 1Z41 SZ ZZ ZZ	276,00

Dosatore sapone liquido da muro
Liquid soap dispenser
Distributeur de savon liquide
Seifenspender

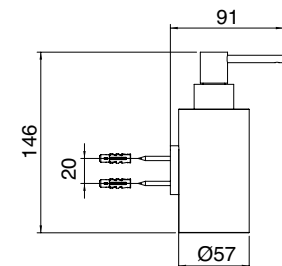

BB	RZIT 1Z33 BB 02	61,00
----	-----------------	-------

Bicchiera da appoggio
Free-standing holder
Verre à poser
Becherständer

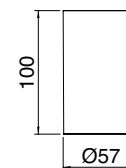

CC	RWIT 1Z40 CC 01	142,00
NN	RWIT 1Z40 NN 01	173,00
BB	RWIT 1Z40 BB 01	173,00
NL	RWIT 1Z40 NL 01	170,00
NF	RWIT 1Z40 NF 01	170,00
HH	RWIT 1Z40 HH 01	192,00
CZ	RWIT 1Z40 CZ 01	192,00
US	RWIT 1Z40 US 01	192,00
KK	RWIT 1Z40 KK 01	192,00
DD	RWIT 1Z40 DD 01	242,00
DZ	RWIT 1Z40 DZ 01	242,00
SZ	RWIT 1Z40 SZ 01	242,00

Dosatore sapone liquido da appoggio
Free-standing liquid soap dispenser
Distributeur de savon liquide à poser
Seifenspender

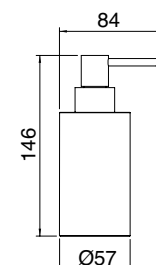



CC	IT 3Z11 CC ZZ ZZ	41,00
NN	IT 3Z11 NN ZZ ZZ	55,00
BB	IT 3Z11 BB ZZ ZZ	55,00
NL	IT 3Z11 NL ZZ ZZ	54,00
NF	IT 3Z11 NF ZZ ZZ	54,00
HH	IT 3Z11 HH ZZ ZZ	64,00
CZ	IT 3Z11 CZ ZZ ZZ	64,00
US	IT 3Z11 US ZZ ZZ	64,00
KK	IT 3Z11 KK ZZ ZZ	64,00
DD	IT 3Z11 DD ZZ ZZ	86,00
DZ	IT 3Z11 DZ ZZ ZZ	86,00
SZ	IT 3Z11 SZ ZZ ZZ	86,00

Porta abiti
 Robe hook
 Porte manteau
 Kleiderhaken

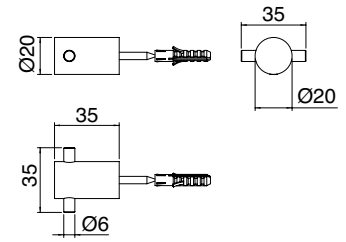

BB	IT 1Z04 BB ZZ 06	125,00
-----------	------------------	--------

Cestino doccia basso
 Wall-mounted shower basket
 Verre de douche mural
 Niedrige Duschkorb

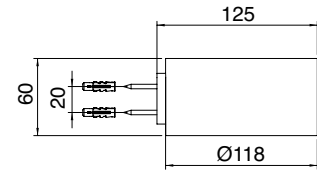

BB	IT 1Z04 BB ZZ 12	134,00
-----------	------------------	--------

Cestino doccia alto
 Wall-mounted shower basket
 Verre de douche mural
 Hohen Duschkorb

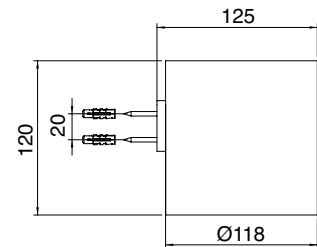

BB	IT 1Z36 BB ZZ ZZ	170,00
-----------	------------------	--------

Angolare doccia
 Corner sponge holder
 Porte éponge coin
 Schwammhalter

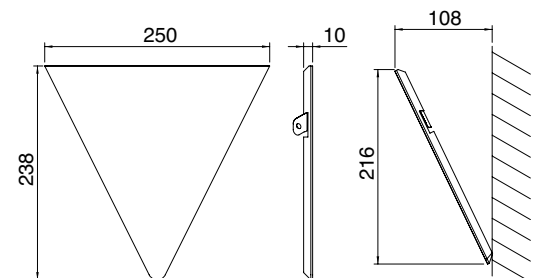

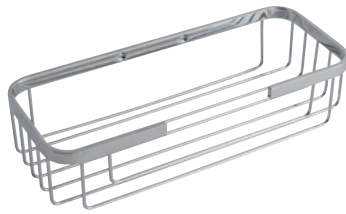

CC	IT 3Z02 CC ZZ ZZ	128,00
NN	IT 3Z02 NN ZZ ZZ	171,00
BB	IT 3Z02 BB ZZ ZZ	171,00
NL	IT 3Z02 NL ZZ ZZ	167,00
NF	IT 3Z02 NF ZZ ZZ	167,00
HH	IT 3Z02 HH ZZ ZZ	198,00
CZ	IT 3Z02 CZ ZZ ZZ	198,00
US	IT 3Z02 US ZZ ZZ	198,00
KK	IT 3Z02 KK ZZ ZZ	198,00
DD	IT 3Z02 DD ZZ ZZ	267,00
DZ	IT 3Z02 DZ ZZ ZZ	267,00
SZ	IT 3Z02 SZ ZZ ZZ	267,00

Griglia portaspugna
Sponge basket
Porte éponge
Schwammhalter

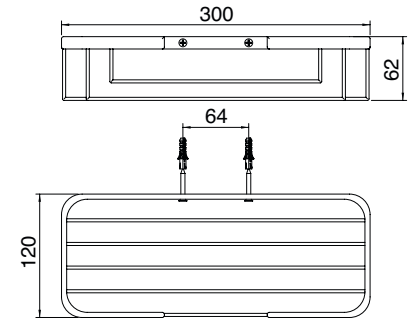

CC	IT 3Z36 CC ZZ ZZ	92,00
NN	IT 3Z36 NN ZZ ZZ	123,00
BB	IT 3Z36 BB ZZ ZZ	123,00
NL	IT 3Z36 NL ZZ ZZ	120,00
NF	IT 3Z36 NF ZZ ZZ	120,00
HH	IT 3Z36 HH ZZ ZZ	142,00
CZ	IT 3Z36 CZ ZZ ZZ	142,00
US	IT 3Z36 US ZZ ZZ	142,00
KK	IT 3Z36 KK ZZ ZZ	142,00
DD	IT 3Z36 DD ZZ ZZ	192,00
DZ	IT 3Z36 DZ ZZ ZZ	192,00
SZ	IT 3Z36 SZ ZZ ZZ	192,00

Griglia portaspugna angolare
Corner ponge basket
Porte éponge coin
Schwammhalter

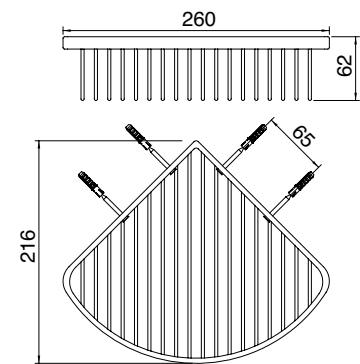

CC	IT 3Z01 CC ZZ ZZ	64,00
NN	IT 3Z01 NN ZZ ZZ	86,00
BB	IT 3Z01 BB ZZ ZZ	86,00
NL	IT 3Z01 NL ZZ ZZ	84,00
NF	IT 3Z01 NF ZZ ZZ	84,00
HH	IT 3Z01 HH ZZ ZZ	98,00
CZ	IT 3Z01 CZ ZZ ZZ	98,00
US	IT 3Z01 US ZZ ZZ	98,00
KK	IT 3Z01 KK ZZ ZZ	98,00
DD	IT 3Z01 DD ZZ ZZ	133,00
DZ	IT 3Z01 DZ ZZ ZZ	133,00
SZ	IT 3Z01 SZ ZZ ZZ	133,00

Portacarta
Toilet roll holder
Porte papier
Rollenhalter

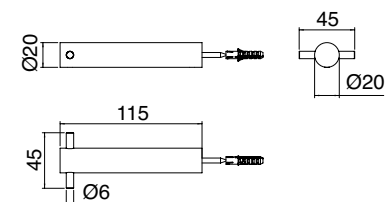

CC	IT 2Z07 CC ZZ ZZ	123,00
NN	IT 2Z07 NN ZZ ZZ	164,00
BB	IT 2Z07 BB ZZ ZZ	164,00
NL	IT 2Z07 NL ZZ ZZ	161,00
NF	IT 2Z07 NF ZZ ZZ	161,00
HH	IT 2Z07 HH ZZ ZZ	190,00
CZ	IT 2Z07 CZ ZZ ZZ	190,00
US	IT 2Z07 US ZZ ZZ	190,00
KK	IT 2Z07 KK ZZ ZZ	190,00
DD	IT 2Z07 DD ZZ ZZ	256,00
DZ	IT 2Z07 DZ ZZ ZZ	256,00
SZ	IT 2Z07 SZ ZZ ZZ	256,00

Portascopino da appoggio
Brush holder
Porte balai
Bürstenhalter

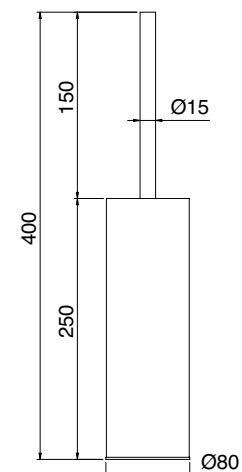

TAG# Flo



CC	IT 2Z13 CC ZZ ZZ	133,00
NN	IT 2Z13 NN ZZ ZZ	176,00
BB	IT 2Z13 BB ZZ ZZ	176,00
NL	IT 2Z13 NL ZZ ZZ	173,00
NF	IT 2Z13 NF ZZ ZZ	173,00
HH	IT 2Z13 HH ZZ ZZ	204,00
CZ	IT 2Z13 CZ ZZ ZZ	204,00
US	IT 2Z13 US ZZ ZZ	204,00
KK	IT 2Z13 KK ZZ ZZ	204,00
DD	IT 2Z13 DD ZZ ZZ	276,00
DZ	IT 2Z13 DZ ZZ ZZ	276,00
SZ	IT 2Z13 SZ ZZ ZZ	276,00

Portascopino a muro
 Wall mounted toilet brush holder
 Porte balai mural
 Bürstenhalter Wandmontage

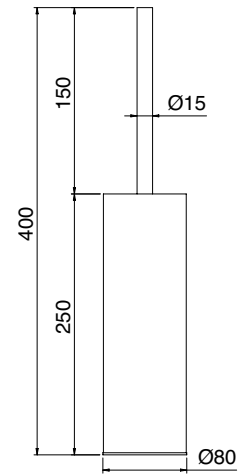

CC	IT 2Z17 CC ZZ ZZ	388,00
NN	IT 2Z17 NN ZZ ZZ	517,00
BB	IT 2Z17 BB ZZ ZZ	517,00
NL	IT 2Z17 NL ZZ ZZ	505,00
NF	IT 2Z17 NF ZZ ZZ	505,00
HH	IT 2Z17 HH ZZ ZZ	598,00
CZ	IT 2Z17 CZ ZZ ZZ	598,00
US	IT 2Z17 US ZZ ZZ	598,00
KK	IT 2Z17 KK ZZ ZZ	598,00
DD	IT 2Z17 DD ZZ ZZ	808,00
DZ	IT 2Z17 DZ ZZ ZZ	808,00
SZ	IT 2Z17 SZ ZZ ZZ	808,00

Piantana semplice a terra
 Floor standing towel holder
 Porte serviette vertical
 Handtuchständer

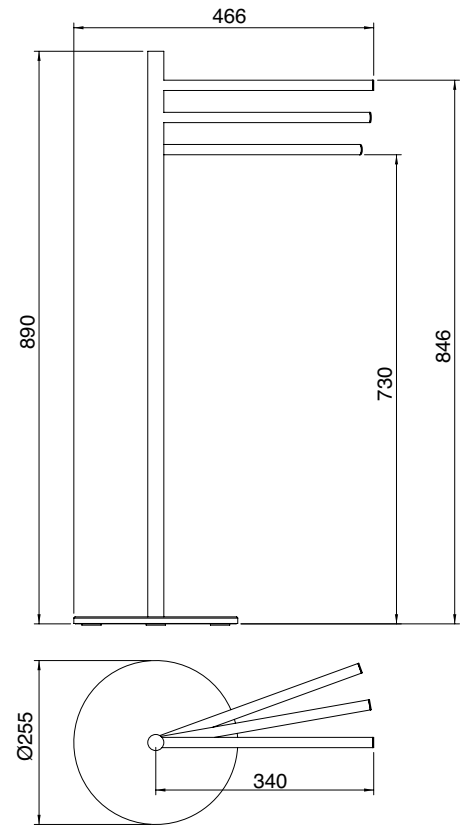



CC	IT 1Z05 CC ZZ ZZ	142,00
NN	IT 1Z05 NN ZZ ZZ	189,00
BB	IT 1Z05 BB ZZ ZZ	189,00
NL	IT 1Z05 NL ZZ ZZ	185,00
NF	IT 1Z05 NF ZZ ZZ	185,00
HH	IT 1Z05 HH ZZ ZZ	219,00
CZ	IT 1Z05 CZ ZZ ZZ	219,00
US	IT 1Z05 US ZZ ZZ	219,00
KK	IT 1Z05 KK ZZ ZZ	219,00
DD	IT 1Z05 DD ZZ ZZ	295,00
DZ	IT 1Z05 DZ ZZ ZZ	295,00
SZ	IT 1Z05 SZ ZZ ZZ	295,00

Portasalviette cm. 60
60 cm. single towel holder
Porte serviette cm. 60
Handtuchstange cm. 60

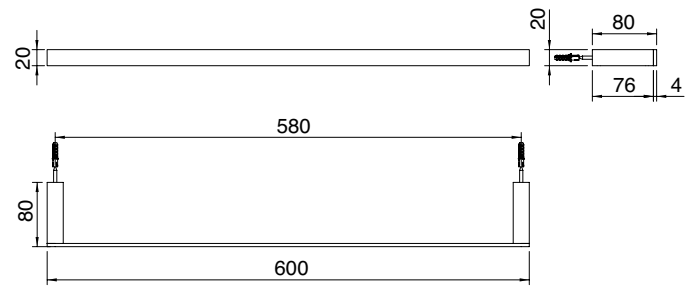

CC	IT 1Z06 CC ZZ ZZ	135,00
NN	IT 1Z06 NN ZZ ZZ	179,00
BB	IT 1Z06 BB ZZ ZZ	179,00
NL	IT 1Z06 NL ZZ ZZ	175,00
NF	IT 1Z06 NF ZZ ZZ	175,00
HH	IT 1Z06 HH ZZ ZZ	207,00
CZ	IT 1Z06 CZ ZZ ZZ	207,00
US	IT 1Z06 US ZZ ZZ	207,00
KK	IT 1Z06 KK ZZ ZZ	207,00
DD	IT 1Z06 DD ZZ ZZ	280,00
DZ	IT 1Z06 DZ ZZ ZZ	280,00
SZ	IT 1Z06 SZ ZZ ZZ	280,00

Portasalviette cm. 45
45 cm. single towel holder
Porte serviette cm. 45
Handtuchstange cm. 45

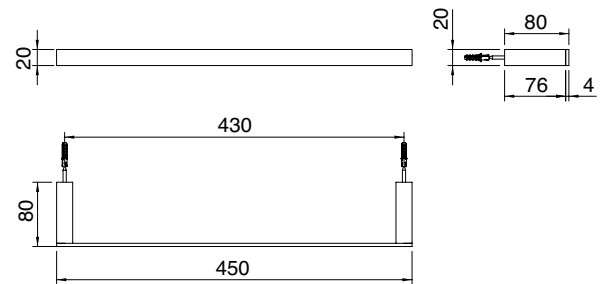

CC	IT 1Z24 CC ZZ ZZ	126,00
NN	IT 1Z24 NN ZZ ZZ	168,00
BB	IT 1Z24 BB ZZ ZZ	168,00
NL	IT 1Z24 NL ZZ ZZ	165,00
NF	IT 1Z24 NF ZZ ZZ	165,00
HH	IT 1Z24 HH ZZ ZZ	195,00
CZ	IT 1Z24 CZ ZZ ZZ	195,00
US	IT 1Z24 US ZZ ZZ	195,00
KK	IT 1Z24 KK ZZ ZZ	195,00
DD	IT 1Z24 DD ZZ ZZ	263,00
DZ	IT 1Z24 DZ ZZ ZZ	263,00
SZ	IT 1Z24 SZ ZZ ZZ	263,00

Portasalviette cm. 30
30 cm. single towel holder
Porte serviette cm. 30
Handtuchstange cm. 30

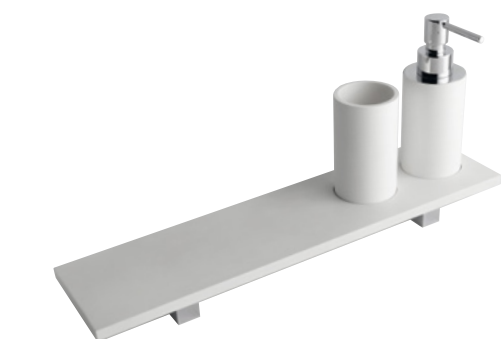
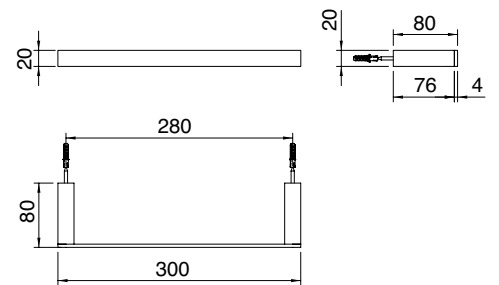

CC	IT 1Z73 CC ZZ ZZ	411,00
NN	IT 1Z73 NN ZZ ZZ	472,00
BB	IT 1Z73 BB ZZ ZZ	472,00
NL	IT 1Z73 NL ZZ ZZ	465,00
NF	IT 1Z73 NF ZZ ZZ	465,00
HH	IT 1Z73 HH ZZ ZZ	508,00
CZ	IT 1Z73 CZ ZZ ZZ	508,00
US	IT 1Z73 US ZZ ZZ	508,00
KK	IT 1Z73 KK ZZ ZZ	508,00
DD	IT 1Z73 DD ZZ ZZ	606,00
DZ	IT 1Z73 DZ ZZ ZZ	606,00
SZ	IT 1Z73 SZ ZZ ZZ	606,00

Portadosatore, portabicchiere e portaoggetti
Liquid soap dispenser, glass holder and shelf
Distributeur de savon liquide, verre et tablette
Seifenspendler, glashalter und Halt

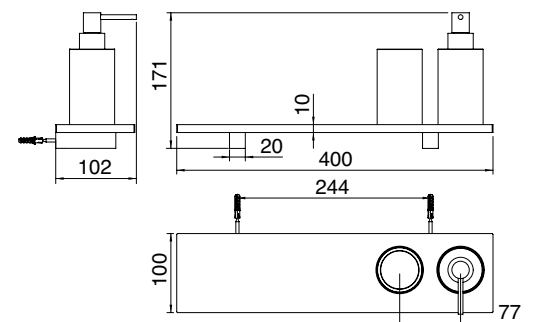

RZIT1Z33BB02 RWIT1Z40_01

TAG# Quadra



CC	IT 1Z16 CC ZZ ZZ	205,00
NN	IT 1Z16 NN ZZ ZZ	236,00
BB	IT 1Z16 BB ZZ ZZ	236,00
NL	IT 1Z16 NL ZZ ZZ	232,00
NF	IT 1Z16 NF ZZ ZZ	232,00
HH	IT 1Z16 HH ZZ ZZ	253,00
CZ	IT 1Z16 CZ ZZ ZZ	253,00
US	IT 1Z16 US ZZ ZZ	253,00
KK	IT 1Z16 KK ZZ ZZ	253,00
DD	IT 1Z16 DD ZZ ZZ	301,00
DZ	IT 1Z16 DZ ZZ ZZ	301,00
SZ	IT 1Z16 SZ ZZ ZZ	301,00

Mensola cm. 40
40 cm. bathroom shelf
Tablette cm. 40
Regal cm. 40

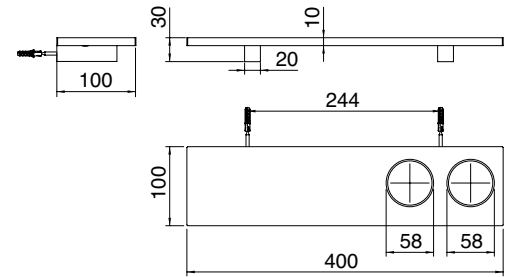

BB	IT 1Z04 BB ZZ 10	103,00
----	------------------	--------

Bicchiera da muro
Wall-mounted glass
Verre mural
Glashalter

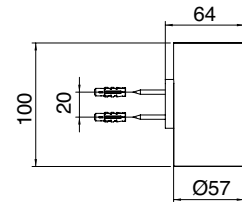

CC	IT 1Z41 CC ZZ ZZ	176,00
NN	IT 1Z41 NN ZZ ZZ	207,00
BB	IT 1Z41 BB ZZ ZZ	207,00
NL	IT 1Z41 NL ZZ ZZ	204,00
NF	IT 1Z41 NF ZZ ZZ	204,00
HH	IT 1Z41 HH ZZ ZZ	226,00
CZ	IT 1Z41 CZ ZZ ZZ	226,00
US	IT 1Z41 US ZZ ZZ	226,00
KK	IT 1Z41 KK ZZ ZZ	226,00
DD	IT 1Z41 DD ZZ ZZ	276,00
DZ	IT 1Z41 DZ ZZ ZZ	276,00
SZ	IT 1Z41 SZ ZZ ZZ	276,00

Dosatore sapone liquido da muro
Liquid soap dispenser
Distributeur de savon liquide
Seifenspender

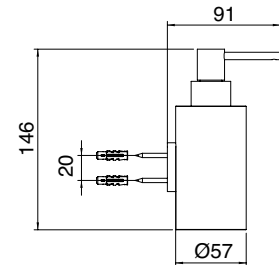

BB	RZIT 1Z33 BB 02	61,00
----	-----------------	-------

Bicchiera da appoggio
Free-standing holder
Verre à poser
Becherständer

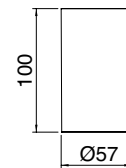

CC	RWIT 1Z40 CC 01	142,00
NN	RWIT 1Z40 NN 01	173,00
BB	RWIT 1Z40 BB 01	173,00
NL	RWIT 1Z40 NL 01	170,00
NF	RWIT 1Z40 NF 01	170,00
HH	RWIT 1Z40 HH 01	192,00
CZ	RWIT 1Z40 CZ 01	192,00
US	RWIT 1Z40 US 01	192,00
KK	RWIT 1Z40 KK 01	192,00
DD	RWIT 1Z40 DD 01	242,00
DZ	RWIT 1Z40 DZ 01	242,00
SZ	RWIT 1Z40 SZ 01	242,00

Dosatore sapone liquido da appoggio
Free-standing liquid soap dispenser
Distributeur de savon liquide à poser
Seifenspender

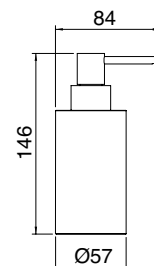



CC	IT 1Z11 CC ZZ ZZ	60,00
NN	IT 1Z11 NN ZZ ZZ	80,00
BB	IT 1Z11 BB ZZ ZZ	80,00
NL	IT 1Z11 NL ZZ ZZ	78,00
NF	IT 1Z11 NF ZZ ZZ	78,00
HH	IT 1Z11 HH ZZ ZZ	92,00
CZ	IT 1Z11 CZ ZZ ZZ	92,00
US	IT 1Z11 US ZZ ZZ	92,00
KK	IT 1Z11 KK ZZ ZZ	92,00
DD	IT 1Z11 DD ZZ ZZ	124,00
DZ	IT 1Z11 DZ ZZ ZZ	124,00
SZ	IT 1Z11 SZ ZZ ZZ	124,00

Porta abiti
Robe hook
Porte manteau
Kleiderhaken

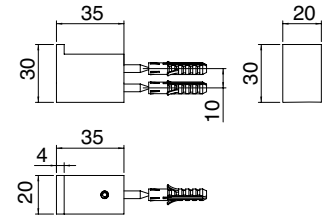

BB IT 1Z04 BB ZZ 06 125,00

Cestino doccia basso
Wall-mounted shower basket
Verre de douche mural
Niedrige Duschkorb

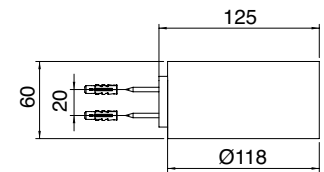

BB IT 1Z04 BB ZZ 12 134,00

Cestino doccia alto
Wall-mounted shower basket
Verre de douche mural
Hohen Duschkorb

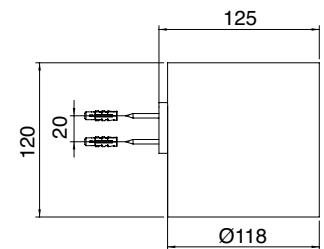

BB IT 1Z36 BB ZZ ZZ 170,00

Angolare doccia
Corner sponge holder
Porte éponge coin
Schwammhalter

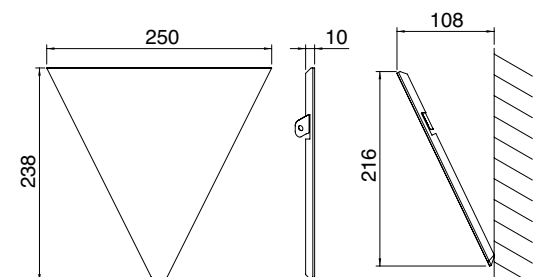

TAG# Quadra

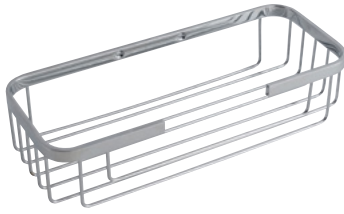

CC	IT 3Z02 CC ZZ ZZ	128,00
NN	IT 3Z02 NN ZZ ZZ	171,00
BB	IT 3Z02 BB ZZ ZZ	171,00
NL	IT 3Z02 NL ZZ ZZ	167,00
NF	IT 3Z02 NF ZZ ZZ	167,00
HH	IT 3Z02 HH ZZ ZZ	198,00
CZ	IT 3Z02 CZ ZZ ZZ	198,00
US	IT 3Z02 US ZZ ZZ	198,00
KK	IT 3Z02 KK ZZ ZZ	198,00
DD	IT 3Z02 DD ZZ ZZ	267,00
DZ	IT 3Z02 DZ ZZ ZZ	267,00
SZ	IT 3Z02 SZ ZZ ZZ	267,00

Griglia portaspugna
Sponge basket
Porte éponge
Schwammhalter

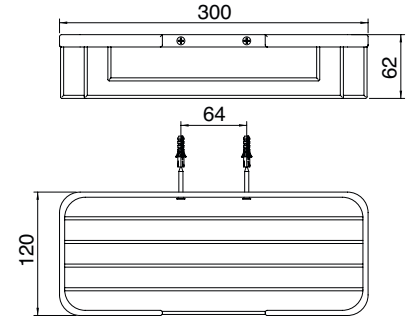

CC	IT 3Z36 CC ZZ ZZ	92,00
NN	IT 3Z36 NN ZZ ZZ	123,00
BB	IT 3Z36 BB ZZ ZZ	123,00
NL	IT 3Z36 NL ZZ ZZ	120,00
NF	IT 3Z36 NF ZZ ZZ	120,00
HH	IT 3Z36 HH ZZ ZZ	142,00
CZ	IT 3Z36 CZ ZZ ZZ	142,00
US	IT 3Z36 US ZZ ZZ	142,00
KK	IT 3Z36 KK ZZ ZZ	142,00
DD	IT 3Z36 DD ZZ ZZ	192,00
DZ	IT 3Z36 DZ ZZ ZZ	192,00
SZ	IT 3Z36 SZ ZZ ZZ	192,00

Griglia portaspugna angolare
Corner ponge basket
Porte éponge coin
Schwammhalter

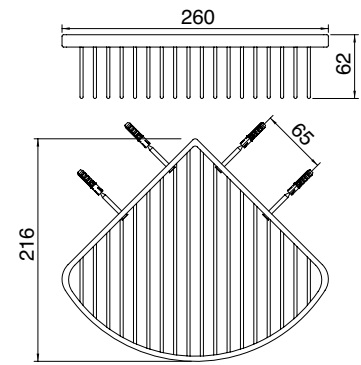

CC	IT 1Z01 CC ZZ ZZ	92,00
NN	IT 1Z01 NN ZZ ZZ	123,00
BB	IT 1Z01 BB ZZ ZZ	123,00
NL	IT 1Z01 NL ZZ ZZ	120,00
NF	IT 1Z01 NF ZZ ZZ	120,00
HH	IT 1Z01 HH ZZ ZZ	142,00
CZ	IT 1Z01 CZ ZZ ZZ	142,00
US	IT 1Z01 US ZZ ZZ	142,00
KK	IT 1Z01 KK ZZ ZZ	142,00
DD	IT 1Z01 DD ZZ ZZ	192,00
DZ	IT 1Z01 DZ ZZ ZZ	192,00
SZ	IT 1Z01 SZ ZZ ZZ	192,00

Portacarta
Toilet roll holder
Porte papier
Rollenhalter

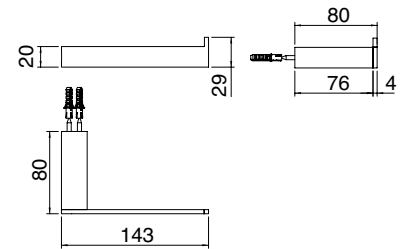

CC	IT 1Z07 CC ZZ ZZ	188,00
NN	IT 1Z07 NN ZZ ZZ	250,00
BB	IT 1Z07 BB ZZ ZZ	250,00
NL	IT 1Z07 NL ZZ ZZ	244,00
NF	IT 1Z07 NF ZZ ZZ	244,00
HH	IT 1Z07 HH ZZ ZZ	290,00
CZ	IT 1Z07 CZ ZZ ZZ	290,00
US	IT 1Z07 US ZZ ZZ	290,00
KK	IT 1Z07 KK ZZ ZZ	290,00
DD	IT 1Z07 DD ZZ ZZ	390,00
DZ	IT 1Z07 DZ ZZ ZZ	390,00
SZ	IT 1Z07 SZ ZZ ZZ	390,00

Portascopino da appoggio
Brush holder
Porte balai
Bürstenhalter

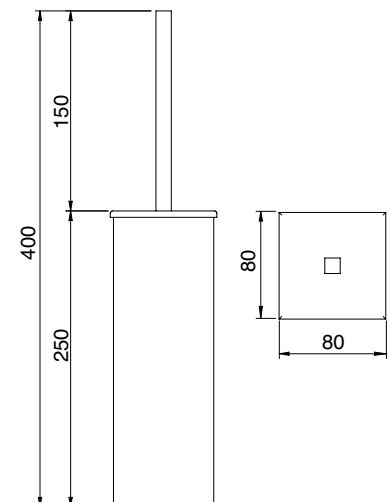



CC	IT 1Z13 CC ZZ ZZ	197,00
NN	IT 1Z13 NN ZZ ZZ	263,00
BB	IT 1Z13 BB ZZ ZZ	263,00
NL	IT 1Z13 NL ZZ ZZ	256,00
NF	IT 1Z13 NF ZZ ZZ	256,00
HH	IT 1Z13 HH ZZ ZZ	304,00
CZ	IT 1Z13 CZ ZZ ZZ	304,00
US	IT 1Z13 US ZZ ZZ	304,00
KK	IT 1Z13 KK ZZ ZZ	304,00
DD	IT 1Z13 DD ZZ ZZ	410,00
DZ	IT 1Z13 DZ ZZ ZZ	410,00
SZ	IT 1Z13 SZ ZZ ZZ	410,00

Portascopino a muro
 Wall mounted toilet brush holder
 Porte balai mural
 Bürstenhalter Wandmontage

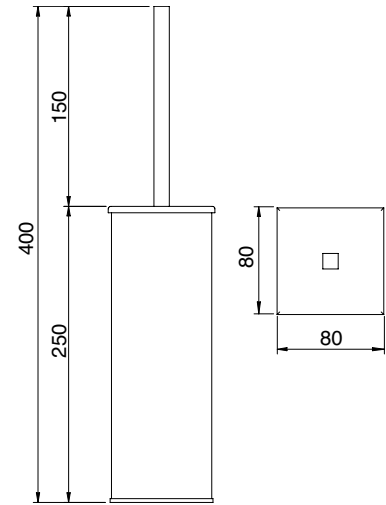

CC	IT 1Z17 CC ZZ ZZ	502,00
NN	IT 1Z17 NN ZZ ZZ	668,00
BB	IT 1Z17 BB ZZ ZZ	668,00
NL	IT 1Z17 NL ZZ ZZ	653,00
NF	IT 1Z17 NF ZZ ZZ	653,00
HH	IT 1Z17 HH ZZ ZZ	773,00
CZ	IT 1Z17 CZ ZZ ZZ	773,00
US	IT 1Z17 US ZZ ZZ	773,00
KK	IT 1Z17 KK ZZ ZZ	773,00
DD	IT 1Z17 DD ZZ ZZ	1.044,00
DZ	IT 1Z17 DZ ZZ ZZ	1.044,00
SZ	IT 1Z17 SZ ZZ ZZ	1.044,00

Piantana semplice a terra
 Floor standing towel holder
 Porte serviette vertical
 Handtuchständer



360°

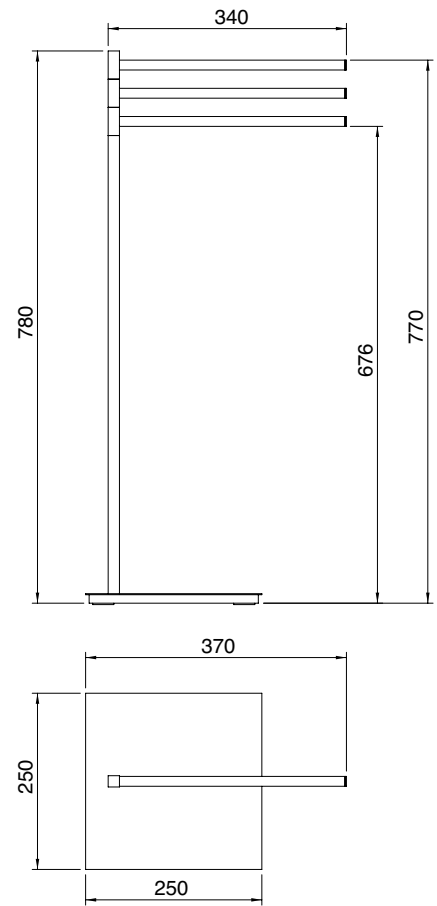

8200

_ design by Rubinetterie Treemme

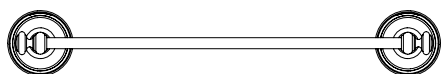

Treemme Rubinetterie presenta anche una vastissima collezione di accessori bagno che vanno a completare l'ambiente bagno.

Porta saponi, porta bicchieri, porta salviette, porta scopino, mensole, specchi e lampade che, in perfetta armonia con le linee di rubinetti, creano un "total look" unico ed irresistibile.

Treemme Rubinetterie also offers a vast range of accessories to complete the bathroom.

Soap dishes, glass holders, towel holders, lavatory brush holders, shelves, mirrors and lamps which, in perfect harmony with the ranges of faucets, create a total look that is unique and irresistible.









Art. IT 8203 DD ZZ PP - DD





Art. IT 8221 CC ZZ ZZ - CC



PRICE-LIST 8200

CC chrome

NF brushed nickel

US brushed bronze

DD gold 24





CC	IT 8203 CC ZZ PP	113,00
NF	IT 8203 NF ZZ PP	147,00
US	IT 8203 US ZZ PP	174,00
DD	IT 8203 DD ZZ PP	194,00

Portasapone con ceramica
Ceramic soap dish holder
Porte savon en céramique
Kersmikseifenschale

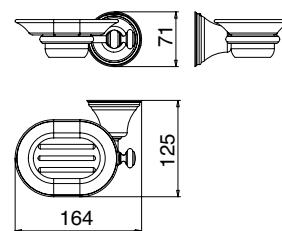
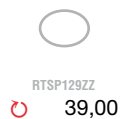

CC	IT 8204 CC ZZ PP	106,00
NF	IT 8204 NF ZZ PP	138,00
US	IT 8204 US ZZ PP	163,00
DD	IT 8204 DD ZZ PP	185,00

Portabicchiere in ceramica
Ceramic glass holder holder
Porte verre en céramique
Glashalter

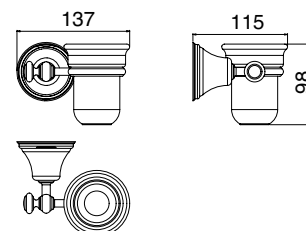
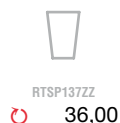

CC	IT 8241 CC ZZ ZZ	148,00
NF	IT 8241 NF ZZ ZZ	193,00
US	IT 8241 US ZZ ZZ	228,00
DD	IT 8241 DD ZZ ZZ	284,00

Dosatore sapone liquido da muro
Liquid soap dispenser holder
Distributeur de savon liquide
Seifenspender

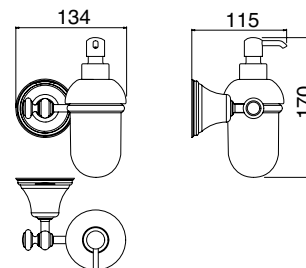
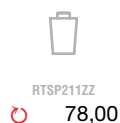

CC	IT 8224 CC ZZ ZZ	140,00
NF	IT 8224 NF ZZ ZZ	181,00
US	IT 8224 US ZZ ZZ	215,00
DD	IT 8224 DD ZZ ZZ	301,00

Portasalviette cm. 37
37 cm. Single towel holder
Porte serviette cm. 37
Handtuchstange 37 cm

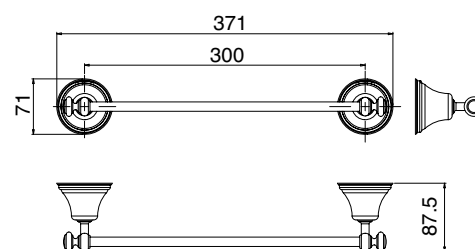

CC	IT 8205 CC ZZ ZZ	150,00
NF	IT 8205 NF ZZ ZZ	195,00
US	IT 8205 US ZZ ZZ	231,00
DD	IT 8205 DD ZZ ZZ	307,00

Portasalviette cm. 56
56 cm. Single towel holder
Porte serviette cm. 56
Handtuchstange 56 cm.

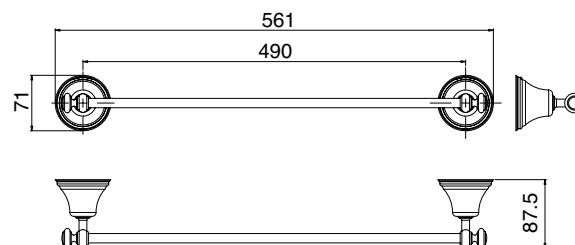

CC	IT 8222 CC ZZ ZZ	162,00
NF	IT 8222 NF ZZ ZZ	211,00
US	IT 8222 US ZZ ZZ	250,00
DD	IT 8222 DD ZZ ZZ	340,00

Portasalviette mobile cm. 45
45 cm. Twin towel holder
Porte serviette double mobile cm. 45
Gelenkiger Handtuchhalter 45 cm.

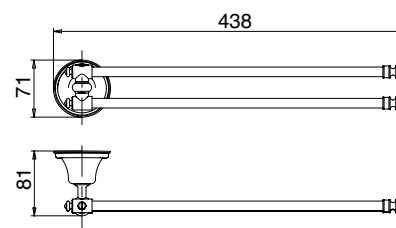



CC	IT 8220 CC ZZ ZZ	219,00
NF	IT 8220 NF ZZ ZZ	284,00
US	IT 8220 US ZZ ZZ	337,00
DD	IT 8220 DD ZZ ZZ	446,00

Porta salviette doppio cm. 56
56 cm. Twin towel holder
Porte serviette double cm. 56
Doppel Badetuchhalter 56 cm.

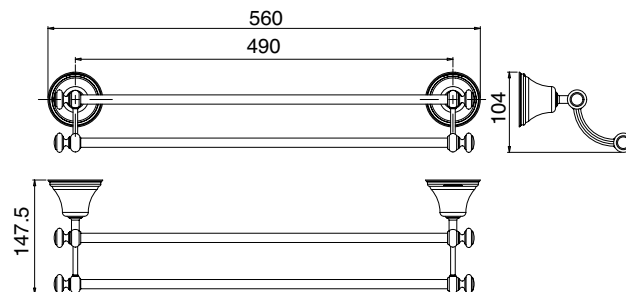

CC	IT 8225 CC ZZ VV	261,00
NF	IT 8225 NF ZZ VV	339,00
US	IT 8225 US ZZ VV	402,00
DD	IT 8225 DD ZZ VV	451,00

Mensola con bordo cm. 70
Bathroom shelf 70 cm. with railing
Tablette cm. 70 bordée
Ablage 70 cm. mit Rand

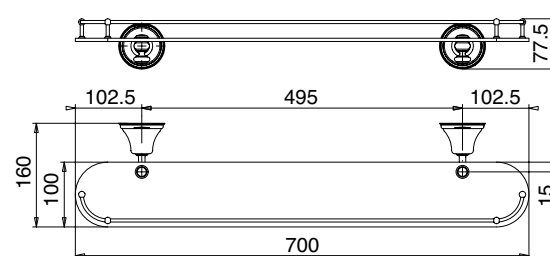

RTSP202ZZ
128,00



CC	IT 8221 CC ZZ ZZ	99,00
NF	IT 8221 NF ZZ ZZ	129,00
US	IT 8221 US ZZ ZZ	152,00
DD	IT 8221 DD ZZ ZZ	180,00

Portasalvietta ad anello Ø19 cm.
Ø19 cm. Towel holder
Porte serviette cm. Ø19
Handtuchhalter Ø19 cm.

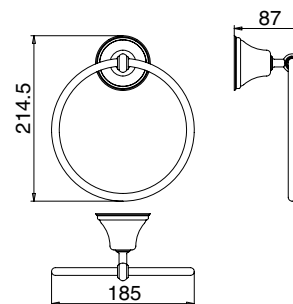

CC	IT 8201 CC ZZ ZZ	106,00
NF	IT 8201 NF ZZ ZZ	138,00
US	IT 8201 US ZZ ZZ	163,00
DD	IT 8201 DD ZZ ZZ	189,00

Portarotolo
Toilet roll holder
Porte-papier
WC-Papierhalter

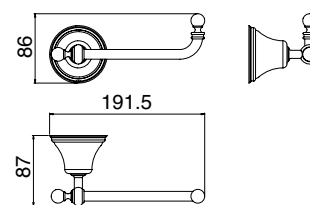

CC	IT 8227 CC ZZ ZZ	122,00
NF	IT 8227 NF ZZ ZZ	158,00
US	IT 8227 US ZZ ZZ	188,00
DD	IT 8227 DD ZZ ZZ	191,00

Portarotolo ad anello
Toilet roll holder
Porte-papier
WC-Papierhalter

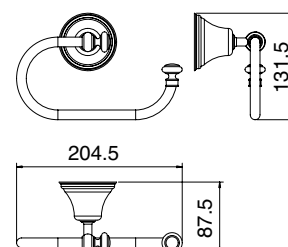



CC	IT 8228 CC ZZ ZZ	96,00
NF	IT 8228 NF ZZ ZZ	124,00
US	IT 8228 US ZZ ZZ	147,00
DD	IT 8228 DD ZZ ZZ	176,00

Portarotolo di scorta
Spare toilet roll holder
Porte-papier de réserve
Reserve WC-Papierhalter

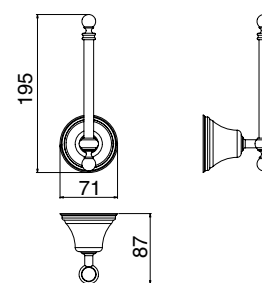

CC	IT 8211 CC ZZ ZZ	74,00
NF	IT 8211 NF ZZ ZZ	97,00
US	IT 8211 US ZZ ZZ	114,00
DD	IT 8211 DD ZZ ZZ	145,00

Porta abiti
Robe hook
Porte manteau
Kleiderhaken

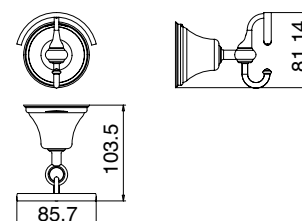

CC	IT 8213 CC ZZ PP	284,00
NF	IT 8213 NF ZZ PP	369,00
US	IT 8213 US ZZ PP	437,00
DD	IT 8213 DD ZZ PP	492,00

Portascopino a muro in ceramica
Ceramic wall-mntd toilet brush holder
Porte balai mural en céramique
Wandmont.Bürstenhalter

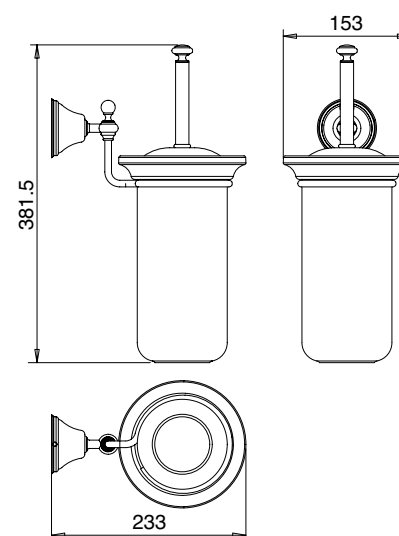

RTSP130ZZ
139,00



COSA FARE

Per una perfetta cura del vostro rubinetto è opportuno asciugare con un panno morbido i rubinetti dopo ogni utilizzo al fine di evitare che gocce di acqua lascino sulle superfici depositi di calcare difficili da rimuovere.

RUBINETTERIA CROMATA

In presenza di calcare o di aloni si consiglia l'uso di prodotti naturali, preservando quindi anche l'ambiente. Utilizzare un panno di cotone morbido con aceto bianco 1 parte da diluire sempre con 3 parti d'acqua

In alternativa è possibile utilizzare detergenti delicati a base di acido citrico

Ricordarsi di risciacquare con acqua e di asciugare alla perfezione

RUBINETTERIA IN FINITURA

Le rubinetterie con finiture colorate vanno pulite esclusivamente con un panno e acqua corrente o con un detergente estremamente delicato. Detergenti contenenti abrasivi o alcool, cosiddetti decalcificatori, sono infatti nemici dei rubinetti colorati

IMPORTANTE

Ridurre al minimo l'utilizzo di detergenti

COSA NON FARE

Non utilizzare detergenti a base di sostanze acide e fortemente corrosive (acido acetico, amminoacidi, idrossido di sodio e ipoclorito di sodio, acido fosforico, acido salino). Evitare spugne abrasive o paglie ruvide metalliche, panni in microfibra che potrebbero rovinarne irreparabilmente la superficie

Cleaning/maintenance - Entretien/manutention

WHAT TO DO

Take perfect care of your tap by drying it with a soft cloth after each use so as to prevent drops of water from leaving deposits of limescale on the surfaces, which are difficult to remove.

CHROME TAPS

It is advisable to use natural products for limescale or streaks so as to also protect the environment. Use a soft cotton cloth with 1 part white vinegar diluted with 3 parts water

Alternatively, mild citric acid based detergent can be used

Remember to rinse with water and dry perfectly

TAPS WITH FINISH

Taps with a coloured finish must only be cleaned with a cloth and running water or with an extremely mild detergent. Detergents containing abrasives or alcohol, so-called descalers, are in fact enemies of coloured taps

IMPORTANT NOTE

Use detergents as least as possible

WHAT NOT TO DO

Do not use detergents containing acidic and highly corrosive substances (acetic acid, amino acids, sodium hydroxide and sodium hypochlorite, phosphoric acid, saline acid). Avoid abrasive sponges or rough metal scouring pads or microfibre cloths that could irreparably ruin the surface

QUOI FAIRE

Essuyez avec un chiffon doux et propre après chaque utilisation

ROBINETTERIE CHROMÉE

Les résidus de calcaire se forment surtout dans les angles et dans les jonctions. Pour les éliminer, nous vous conseillons un nettoyant délicat à base d'acide citrique. Ne pas le pulvériser directement sur la zone concernée mais sur un chiffon.

En cas de taches de calcaire ou de halos, nettoyez la surface avec du vinaigre dilué avec de l'eau (1/3 de vinaigre, 2/3 d'eau)

Rincez abondamment et essuyez avec un chiffon doux et propre après chaque utilisation

ROBINETS AVEC DES FINITIONS AUTRES QUE LE CHROME

Les robinets avec des finitions autres que le chrome doivent être nettoyés avec un chiffon doux et propre à l'eau tiède ou avec nettoyant très délicat. Évitez d'utiliser des produits de nettoyage contenant des substances abrasives et/ou à base de chlore comme l'eau de javel, l'acide chlorhydrique (muriatique), les détartrants, etc.

IMPORTANT

Réduire l'utilisation de détergents

CE QU'IL NE FAUT PAS FAIRE

Évitez d'utiliser des produits de nettoyage contenant des substances abrasives et/ou à base de chlore comme l'eau de javel, l'acide chlorhydrique (muriatique), acide acétique, acides aminés, hydroxyde de sodium et hypochlorite de sodium, acide phosphorique, acide salin), les détartrants, etc.

Ne pas utiliser d'outils contenant du fer, tels que les paillettes à récurer, les brosses ou les grattoirs en acier.

Ne pas utiliser les mousses abrasives, les brosses ou les chiffons microfibre

Reinigung/pflege

VORGEHENSWEISE

Für eine perfekte Pflege Ihrer Armaturen ist es ratsam, die Hähne nach jedem Gebrauch mit einem weichen Lappen zu trocknen, um zu vermeiden, dass Wassertropfen Kalkrückstände an den Oberflächen hinterlassen, die nicht leicht zu entfernen sind.

VERCHROMTE ARMATUREN

Wenn Kalkrückstände oder -ränder vorhanden sind, ist es ratsam, natürliche Produkte zu verwenden, um dadurch auch die Umwelt zu schützen. Einen weichen Baumwolllappen mit weißem Essig verwenden, wobei 1 Teil Essig mit 3 Teilen Wasser verdünnt wird

Als Alternative können auch milde Reinigungsmittel auf Zitronensäurebasis verwendet werden

Nicht vergessen, mit Wasser abzuspülen und perfekt zu trocknen

ARMATUREN MIT FARBIGEM FINISH

Armaturen mit farbigem Finish dürfen nur mit einem Lappen und fließendem Wasser oder mit einem sehr milden Reinigungsmittel gereinigt werden. Reinigungsmittel, die scheuernde Partikel oder Alkohol enthalten, also sogenannte Kalklösungsmittel, sind für farbige Armaturen sehr schädlich

WICHTIG

Den Gebrauch von Reinigungsmitteln auf ein Minimum reduzieren

VERMEIDEN

Keine Reinigungsmittel auf Basis von sauren und stark ätzenden Stoffen (Essigsäure, Aminosäuren, Natriumhydroxid und Natriumhypochlorit, Phosphorsäure, Salzsäure) verwenden. Keine Scheuerschwämme, rauen Topfreiniger aus Metall oder Mikrofasertücher benutzen, durch die die Armaturenoberfläche dauerhaft beschädigt werden könnte



Analytical Index

Art.	Pag.	Art.	Pag.
IT 1Z01 CC ZZ ZZ	44	IT 3Z01 CC ZZ ZZ	39
IT 1Z04 BB ZZ 06	33	IT 3Z02 CC ZZ ZZ	34
IT 1Z04 BB ZZ 10	32	IT 3Z05 CC ZZ ZZ	36
IT 1Z04 BB ZZ 12	33	IT 3Z06 CC ZZ ZZ	36
IT 1Z05 CC ZZ ZZ	41	IT 3Z11 CC ZZ ZZ	38
IT 1Z06 CC ZZ ZZ	41	IT 3Z24 CC ZZ ZZ	36
IT 1Z07 CC ZZ ZZ	44	IT 3Z36 CC ZZ ZZ	34
IT 1Z11 CC ZZ ZZ	43	IT 8201 CC ZZ ZZ	56
IT 1Z13 CC ZZ ZZ	45	IT 8203 CC ZZ ZZ	55
IT 1Z16 CC ZZ ZZ	42	IT 8204 CC ZZ ZZ	55
IT 1Z17 CC ZZ ZZ	45	IT 8205 CC ZZ ZZ	55
IT 1Z24 CC ZZ ZZ	41	IT 8211 CC ZZ ZZ	57
IT 1Z36 BB ZZ ZZ	33	IT 8213 CC ZZ ZZ	57
IT 1Z41 CC ZZ ZZ	32	IT 8220 CC ZZ ZZ	56
IT 1Z73 CC ZZ ZZ	41	IT 8221 CC ZZ ZZ	56
IT 2Z01 CC ZZ ZZ	34	IT 8222 CC ZZ ZZ	55
IT 2Z05 CC ZZ ZZ	31	IT 8224 CC ZZ ZZ	55
IT 2Z06 CC ZZ ZZ	31	IT 8225 CC ZZ ZZ	56
IT 2Z07 CC ZZ ZZ	34	IT 8227 CC ZZ ZZ	56
IT 2Z11 CC ZZ ZZ	33	IT 8228 CC ZZ ZZ	57
IT 2Z13 CC ZZ ZZ	35	IT 8241 CC ZZ ZZ	55
IT 2Z16 CC ZZ ZZ	32	RWIT 1Z40 CC 01	32
IT 2Z17 CC ZZ ZZ	35	RZIT 1Z33 BB 02	32
IT 2Z24 CC ZZ ZZ	31		
IT 2Z73 CC ZZ ZZ	31		

CONDIZIONI GENERALI DI VENDITA

art. 1 Disposizioni generali

1.1 Le forniture e le relazioni contrattuali tra la società Rubinetterie 3M S.r.l. di seguito -Venditore- e l'Acquirente di seguito -Compratore- sono regolate dalle presenti condizioni generali di vendita.

1.2 Eventuali deroghe o aggiunte alle presenti condizioni (da intendersi come condizioni specifiche) devono essere concordate per iscritto dalle parti e si intendono accettate solo se riportate nella conferma d'ordine. In caso di contraddizione prevalgono le condizioni speciali

1.3 Le presenti condizioni generali di vendita valgono anche per le vendite internazionali: resta inteso che qualsiasi riferimento a termini commerciali (come EXW, CIP, ecc.) è da intendersi come richiamo agli Incoterms della Camera di Commercio Internazionale, nel testo in vigore alla data di stipulazione del contratto.

art. 2 Modifiche

Il Venditore si riserva di apportare ai Prodotti le modifiche che, senza alterare le caratteristiche essenziali dei Prodotti, dovessero risultare necessarie o opportune.

art. 3 Ordini e loro modifiche

3.1 Ordini, contratti e richieste di consegna o di fornitura così come modifiche o aggiunte agli stessi dovranno essere formulati per iscritto.

3.2 La validità di eventuali accordi verbali, incluse modifiche e integrazioni alle presenti condizioni di acquisto, è subordinata alla tassativa conferma scritta da parte di Rubinetterie 3M s.r.l..

3.3 Saranno considerate conferme scritte anche le comunicazioni pervenute tramite fax o per via telematica.

3.4 Se dopo che sia stato confermato l'ordine il Venditore venga a conoscenza di protesti, sequestri, pignoramenti ed in genere atti pregiudizievoli a carico dell'acquirente, o divenga notorio che l'acquirente si trova in condizioni di difficoltà finanziaria, la venditrice potrà, a sua scelta sospendere il contratto ed esigere particolari garanzie, oppure risolvere il contratto per inadempimento del Compratore, ai sensi dell'art. 1456 c.c., mediante comunicazione da inviarsi a mezzo di lettera racc. a.r..

art. 4 Prezzi

4.1 Il prezzo di vendita, ove non specificato, è quello del listino del Venditore, considerato IVA esclusa, in vigore alla data del perfezionamento del contratto.

Qualora il Compratore decida di non ricevere i prodotti alla data pattuita di approntamento e consegna, o l'approntamento o la effettiva consegna non sia stata possibile per ragioni indipendenti dalla volontà del Venditore, i prezzi, se non già previsto nell'ordine, saranno soggetti alle variazioni del listino di Rubinetterie 3M S.r.l. e comunque alle variazioni dei costi dei materiali e della mano d'opera sopravvenute dal momento dell'approntamento dei prodotti sino al ritiro degli stessi da parte del committente o all'accettazione della consegna. Tasse, imposte, spese relative all'emissione di effetti bancari o all'eventuale regolarizzazione del contratto sono a carico del Compratore.

4.2 Salvo patto contrario, i prezzi si intendono per Prodotti imballati secondo gli usi del settore in relazione al mezzo di trasporto pattuito, resa franco fabbrica, essendo inteso che qualsiasi altra spesa o onere sarà a carico del Compratore.

art. 5 Condizioni di pagamento

5.1 I pagamenti devono essere effettuati direttamente alle Rubinetterie 3M Srl nei termini pattuiti, trascorsi i quali le Rubinetterie 3M Srl provvederanno senza alcun preavviso agli addebiti degli interessi di mora che decorreranno dal giorno immediatamente successivo alla data di scadenza del debito. Tali interessi saranno calcolati maggiorando ai sensi del decreto legislativo n. 231/2002. A discrezione delle Rubinetterie 3M Srl, il mancato rispetto dei termini di pagamento pattuiti può comportare la sospensione di eventuali forniture in corso anche se già concordate. Qualunque contestazione non autorizza il Compratore alla sospensione dei pagamenti. Le spedizioni di importo inferiore a €100,00 (cento/00) saranno inviate esclusivamente in contrassegno. Per le fatture inferiori a €250,00 sarà emessa un'unica ri.ba. con la scadenza più breve a quella in uso.

5.2 Ove le Parti abbiano pattuito il pagamento posticipato, questo dovrà essere effettuato in assenza di diversa specificazione, entro 30 gg. dalla data della fattura, mediante bonifico bancario. Si considera effettuato il pagamento quando la somma entra nella disponibilità del Venditore presso la sua banca. Ove sia stato previsto che il pagamento debba essere accompagnato da una garanzia bancaria, il Compratore dovrà mettere a disposizione almeno 30 giorni prima della data di consegna, una garanzia bancaria a prima domanda, emessa conformemente alle Norme Uniformi per le Garanzie della CCI da primaria banca italiana e pagabile contro semplice dichiarazione del Venditore di non aver ricevuto il pagamento entro i termini pattuiti.

5.3 Ove le parti abbiano concordato il pagamento anticipato senza ulteriori indicazioni, si presume che il pagamento anticipato si riferisca all'intero prezzo. Salvo diverso accordo, il pagamento anticipato dovrà essere accreditato sul conto del venditore almeno 30 giorni prima della data di consegna convenuta.

5.4 Ove le Parti abbiano pattuito il pagamento mediante credito documentario, il Compratore dovrà, salvo diverso accordo, curare che un credito documentario irrevocabile, emesso conformemente alle Norme ed Usi uniformi della CCI relativi ai Crediti documentari, venga notificato al Venditore almeno 30 giorni prima della data di consegna convenuta. Salvo diverso accordo, il credito documentario dovrà essere confermato da una banca italiana gradita al Venditore e dovrà essere pagabile a vista.

5.5 Ove le Parti abbiano convenuto il pagamento contro documenti, il pagamento avverrà, salvo diverso accordo, Documenti contro Pagamento.

5.6 Salvo diverso accordo, eventuali spese e commissioni bancarie dovute, in relazione al pagamento, saranno a carico del Compratore.

art. 6 Termini di consegna

6.1 Qualora il Venditore preveda di non essere in grado di consegnare i Prodotti alla data pattuita per la consegna, egli dovrà avvisarne tempestivamente il Compratore per iscritto anche per via telematica, indicando ove possibile, la data di consegna prevista. E' inteso che ove il ritardo imputabile al Venditore superi le 9 settimane, il Compratore potrà risolvere il Contratto relativamente ai Prodotti di cui la consegna è ritardata con un preavviso di 10 giorni, da comunicarsi per iscritto al Venditore.

6.2 Non si considera imputabile al Venditore l'eventuale ritardo dovuto a cause di forza maggiore (come definite dall'art.10) o ad atti od omissioni del Compratore (ad es. mancata comunicazione di indicazioni necessarie per la fornitura dei prodotti).

6.3 In caso di ritardo nella consegna imputabile al Venditore, il Compratore potrà richiedere, previa messa in mora del Venditore, il risarcimento del danno effettivo da lui dimostrato, entro il limite massimo del 5% del prezzo dei Prodotti consegnati in ritardo.

6.4 Salvo il caso di dolo o colpa grave del Venditore, il pagamento delle somme indicate all'art. 6.3 esclude qualsiasi ulteriore risarcimento del danno per mancata o ritardata consegna dei prodotti.

art. 7 Resa e spedizione - reclami

7.1 Salvo patto contrario, la fornitura della merce s'intende Franco Fabbrica e ciò anche quando vi sia convenuto che la spedizione o parte di essa venga curata dal Venditore.

7.2 Non si accettano merci di ritorno se non rese in Franco Fabbrica c/o nostro magazzino e solo dopo l'autorizzazione preventiva delle Rubinetterie 3M Srl. I prodotti devono essere contenuti perfettamente nel loro imballo e protetti in scatole. Rubinetterie 3M Srl non risponde per danneggiamenti della merce durante il trasporto del vettore al nostro magazzino dovuti ad imballaggi inadeguati. Il materiale reso ricevuto sarà sottoposto ad un attento controllo di qualità e, se lo stesso dovesse risultare difettoso e il difetto imputabile alle Rubinetterie 3M Srl, si provvederà alla sostituzione. Per il materiale ricevuto incompleto, danneggiato o non debitamente imballato nessun indennizzo sarà dovuto e si procederà ad addebitare le spese sostenute per i controlli effettuati. In questo caso il materiale con difetti non imputabili alle Rubinetterie 3M Srl resta a disposizione del cliente nel nostro magazzino per un tempo massimo di 30 giorni, trascorsi i quali sarà automaticamente eliminato in fonderia senza ulteriore avviso. Rubinetterie 3M Srl non si assume alcuna responsabilità per difetti derivati dalla manomissione dei propri prodotti e per danni derivati dal montaggio di materiale difettoso.

7.3 E' inteso che i costi diretti della restituzione dei Prodotti per cause non imputabili al Venditore, così come i rischi del trasporto, sono a carico del Compratore. La detrazione massima legata alla restituzione dei beni ancora inscatolati ed integri oggetto della vendita è stimato essere pari al 15%. La detrazione effettiva della restituzione sarà comunque legata alle modalità di restituzione prescelte dal Compratore stesso (ad esempio il vettore o la tipologia di spedizione scelta); Consigliamo di imballare con cura la merce da restituire e di utilizzare per la spedizione un corriere o altro mezzo idoneo a permettere la rintracciabilità della spedizione. E' altresì utile assicurare la merce spedita in quanto non sarà possibile ottenere alcun rimborso qualora per qualsiasi motivo non pervenga la relativa consegna del reso.

7.4 Eventuali reclami relativi allo stato dell'imballo, quantità, numero o caratteristiche esteriori dei Prodotti (vizi apparenti), dovranno essere notificati al Venditore mediante lettera raccomandata RR, a pena di decadenza, entro sette giorni dalla data della scoperta del difetto. Qualora la denuncia non venga comunicata entro il predetto termine, i prodotti consegnati vengono considerati come conformi a quelli ordinati dal Cliente.

7.5 E' inteso che eventuali reclami o contestazioni non danno diritto al Compratore di sospendere o comunque ritardare i pagamenti dei Prodotti oggetto di contestazione, né tanto meno, di altre forniture.

art.8 Garanzia per vizi

8.1 Rubinetterie 3M S.r.l. si impegna a porre rimedio a qualsiasi vizio, mancanza di qualità o difetto di conformità dei Prodotti a lui imputabile, purché lo stesso gli sia stato notificato tempestivamente in conformità all'art. 7.4. Il Venditore potrà scegliere se riparare o sostituire i Prodotti risultati difettosi. I Prodotti sostituiti o riparati in garanzia saranno soggetti alla medesima garanzia per un periodo di sei mesi a partire dalla data della riparazione o sostituzione.

8.1.2 Le Rubinetterie 3M Srl garantisce tutti i suoi prodotti da difetti di fabbricazione come sotto specificato:

- 1) Garanzia di 15 anni sulla finitura cromato e per difetti di fusione o porosità.
- 2) Garanzia di 10 anni per difetti su cartucce e vitoni (si ricorda che l'usura di questi componenti è strettamente legata alla qualità dell'acqua).
- 3) Garanzia di 2 anni sulle finiture diverse dal cromato.

Per potere usufruire della garanzia si raccomanda di conservare lo scontrino o altro documento fiscale comprovante la data di acquisto e di allegarlo al tagliando di garanzia. La garanzia da diritto alla sostituzione gratuita di quelle parti che, per evidente difetto di fabbricazione, determinassero l'irregolare funzionamento del prodotto, sempre che ciò non dipenda da incuria, cadute o urti, negligenza d'uso, errata manutenzione, manomissione, installazione non corretta, interventi di persone non qualificate o da cause di forza maggiore. E' assolutamente necessario montare a monte della rubinetteria filtri e addolcitori. Il mancato rispetto di queste condizioni provoca l'immediata decadenza della garanzia stessa. La garanzia esclude qualsiasi nostra responsabilità per tutte le conseguenze derivanti da un impiego improprio, da un'installazione non corretta dei nostri materiali, da una errata manutenzione o incuria del prodotto (vedi sotto "consigli per la cura del prodotto").

Rubinetterie 3M Srl non riconosce nessun risarcimento per la sostituzione degli articoli difettosi.

8.2 Il Venditore non garantisce la rispondenza dei Prodotti a particolari specifiche o caratteristiche tecniche o la loro idoneità ad usi particolari se non nella misura in cui tali caratteristiche siano state espressamente convenute nel contratto o in documenti richiamati a tal fine dal Contratto stesso.

8.3 Salvo il caso di dolo o colpa grave, il Venditore sarà tenuto, in caso di vizi, mancanza di qualità o difetto di conformità dei prodotti, unicamente alla riparazione degli stessi o alla fornitura di Prodotti in sostituzione di quelli difettosi. E' inteso che la suddetta garanzia (consistente nell'obbligo di riparare o sostituire i prodotti) è assorbente e sostitutiva delle garanzie o responsabilità previste per legge, ed esclude ogni altra responsabilità del Venditore (sia contrattuale che extracontrattuale) comunque originata dai Prodotti forniti (ad es. risarcimento del danno, mancato guadagno, campagne di ritiro, ecc.).

art. 9 Riserva di proprietà

E' convenuto che i prodotti consegnati restano di proprietà del Venditore fino a quando non sia pervenuto a quest'ultimo il completo pagamento.

La riserva di proprietà si estende ai Prodotti venduti dal Compratore a terzi ed al prezzo di tali vendite, entro i limiti massimi previsti dalla legge del paese del Compratore che regola la presente clausola.

art. 10 Forza Maggiore

10.1 Ciascuna parte potrà sospendere l'esecuzione dei suoi obblighi contrattuali quando tale esecuzione sia resa impossibile o irragionevolmente onerosa da un impedimento imprevedibile indipendente dalla sua volontà quale ad es. sciopero, boicottaggio, serrata, incendio, guerra (dichiara o non), guerra civile, sommosse e rivoluzioni, requisizioni, embargo, interruzioni di energia, ritardi nella consegna di componenti o materie prime.

10.2 La parte che desidera avvalersi della presente clausola dovrà comunicare immediatamente per iscritto all'altra parte il verificarsi e la cessazione delle circostanze di forza maggiore.

10.3 Qualora la sospensione dovuta a forza maggiore duri più di sei settimane, ciascuna parte avrà il diritto di risolvere il presente contratto, previo un preavviso di 10 giorni, da comunicarsi alla controparte per iscritto.

art. 11 Foro competente

Per qualsiasi controversia derivante dal presente contratto o collegata allo stesso sarà esclusivamente competente il Foro di Siena.

Qualora il Compratore risieda in un Paese Extra UE, tutte le controversie derivanti dal presente contratto o in relazione ad esso saranno risolte in via definitiva secondo il Regolamento d'arbitrato della Camera di Commercio di Firenze o più arbitri nominati in conformità di detto regolamento.

art. 12 Varie

L'eventuale inefficacia di una clausola delle presenti condizioni o di successivi accordi integrativi non comporterà l'invalidità delle altre condizioni. Le parti concorderanno una clausola sostitutiva che ne rifletta il più possibile l'intento economico.

art. 13 Legge applicabile

Le presenti condizioni di acquisto sono regolate esclusivamente dalle leggi della Repubblica Italiana. E' esclusa l'applicazione della convenzione dell'AIA relativa al diritto uniforme sulla vendita internazionale delle merci, della Convenzione delle Nazioni Unite sui contratti per la vendita internazionali delle merci o di altre convenzioni relative alla legge applicabile alla vendita.

art. 14 Formazione del consenso

Le parti si danno reciprocamente atto che ogni singola previsione del presente contratto è stata dalle medesime ampiamente discusse ed approvata specificamente, così come ogni singolo punto e articolo.

art. 15 Trattamento dati personali

Le parti si danno reciprocamente atto di adempiere a tutti gli obblighi derivanti dal nuovo Regolamento Europeo in materia di protezione dei dati personali (GDPR 679/2016) Con l'ordine di acquisto e/o effettuando la registrazione sul Sito web della Società, il Compratore esprime il consenso al trattamento dei dati personali, ai sensi degli artt. 13 e 14 GDPR - Regolamento (UE) 2016/679, previa visione della specifica informativa disponibile in versione estesa sul Sito. Il trattamento, la conservazione, la trasmissione dei dati personali avviene con l'osservanza di ogni misura cautelativa, che ne garantisce la sicurezza e la riservatezza, in conformità a quanto previsto dal GDPR, al solo scopo di poter efficacemente adempiere agli obblighi previsti dalle norme di legge, civilistiche e fiscali connessi all'attività economica dell'azienda ivi compresa la gestione d'incassi e pagamenti derivanti dall'esecuzione dei contratti.

CURA DEL PRODOTTO: Vedi pagina 58

RICAMBI

Si raccomanda sempre l'uso di ricambi originali Rubinetterie 3M richiedibili presso tutti i nostri punti vendita.

GENERAL CONDITIONS OF SALE

art. 1 General provisions

- 1.1 The supplies and contractual relationship between Rubinetteria 3M S.r.l. hereon - Seller - and the Customer - hereon Purchaser- are governed by these general conditions of sale.
- 1.2 Any exemptions or additions to these conditions (to be intended as specific conditions) must be agreed in writing by the parties and are intended as accepted only if stated on the order confirmation. In the event of contradiction, the special conditions prevail.
- 1.3 These general conditions of sale are also valid for international sales: it is agreed that any reference to trading terms (such as EXW, CIP, etc.) in the current text on the date of stipulation of the contract, is to be considered as a recall to the Incoterms of the International Chamber of Commerce.

art. 2 Modifications

The Seller reserves the right to make modifications to the Products, which he deems necessary and appropriate, without altering the essential features of the Products themselves.

art. 3 Orders and their modifications

- 3.1 Orders, contracts and delivery or supply requests and also modifications or additions to the same, must all be in writing.
- 3.2 The validity of any verbal agreements, including amendments and integrations to these purchase conditions, is subject to the mandatory written confirmation by Rubinetteria 3M s.r.l.
- 3.3 Written communications received via fax or via e-mail will also be considered as confirmation.
- 3.4 If the Seller gains knowledge of protests, seizures, foreclosures and detrimental acts in general concerning the Purchaser after the order has been confirmed, or it becomes common knowledge that the Purchaser has financial difficulties, at his own choice the Seller can suspend the contract and demand particular guarantees or terminate the contract via registered letter with acknowledgement of receipt, owing to non-fulfilment by the Purchaser, in compliance with art. 1456 of the Italian Civil Code.

art. 4 Prices

- 4.1 Where not specified, the sales price is that on the Seller's price list, excluding VAT, in force at the time of conclusion of the contract. Whenever the Purchaser decides not to receive the products on the date agreed for preparation and delivery or the preparation and effective delivery have not been possible for reasons independent to the will of the Seller, if not already envisioned in the order, the prices will be subject to variations of the Rubinetteria 3M S.r.l. price list. They will also be subject to changes in costs of the materials and labour supervening from the time of preparation of the products until they are picked-up by the customer or the delivery is accepted. Taxes, duties, expenses relative to the issue of bank drafts or any regularization of the contract are at the Purchaser's expense.
- 4.2 Unless otherwise agreed, prices are intended for Products packed according to the uses of the sector, in relation to the means of transport agreed, returns ex-works. It is agreed that any other cost or charge shall be at the Purchaser's expense.

art. 5 Conditions of payment

- 5.1 Payments must be made directly to Rubinetteria 3M Srl within the terms agreed, after which Rubinetteria 3M Srl will charge interest on arrears starting immediately from the day after the date that the debt expired, without any forewarning. This interest will be calculated with increasing in compliance with Legislative Decree n. 231/2002. At the discretion of Rubinetteria 3M Srl, the failure to respect the payment terms agreed can lead to the suspension of any supplies in progress, even if already agreed. No controversy authorises the Purchaser to suspend payments. The deliveries for amounts less than €100.00 (one hundred/00) will be sent exclusively with cash on delivery. A unique cash order will be issued for invoices less than 250.00, with shorter expiry than that in use.
- 5.2 Where the parties have agreed to deferred payment, unless otherwise specified, this must be paid by bank transfer, within 30 days from the date of the invoice. Payment is considered when the amount is available to the Seller in his bank account. Where it has been envisioned that payment must be accompanied by a bank guarantee, at least 30 days before the date of delivery, the Purchaser must make a first demand bank guarantee available, issued in compliance with the ICC Uniform Customs for Guarantees by a Primary Italian Bank and payable against a simple declaration of the Seller that he has not received payment within the terms agreed.
- 5.3 If the parties have agreed on payment in advance, without further indications, it will be assumed that such advance payment refers to the full price. Unless otherwise agreed, the advance payment must be paid into the Seller's account at least 30 days before the agreed delivery date.
- 5.4 Where the parties have agreed on payment via documentary credit, unless otherwise agreed, the Purchaser must make sure that irrevocable documentary credit, issued in compliance with ICC Uniform Customs and Practices for Documentary Credits, is communicated to the Seller at least 30 days before the agreed delivery date. Unless otherwise agreed, the documentary credit must be confirmed by an Italian Bank acceptable to the Seller and must be payable on demand.
- 5.5 Where the parties have agreed payment against documents, unless otherwise agreed, payment will be Documents against Payment.
- 5.6 Unless otherwise agreed, any expenses or bank commissions due with respect to the payment will be under the Purchaser's responsibility.

art. 6 Terms of delivery

- 6.1 Whenever the Seller envisions that he cannot deliver the Products on the day agreed, the Purchaser shall be immediately informed of any delays in writing, also via e-mail, where possible indicating the envisioned delivery date. It is agreed that where a delay attributable to the Seller lasts more than 9 weeks, the Purchaser can terminate the contract relative to the Products subject of the delayed delivery with forewarning of 10 days, of which the Seller must be informed in writing.
- 6.2 Any delays due to Acts of God (as defined in art.10) or acts or omissions by the Purchaser (e.g. no communication of indications necessary to supply the products) are not considered attributable to the Seller.
- 6.3 In the event of delayed delivery attributable to the Seller, the Purchaser can request, after placing the Seller in default, compensation for the effective damage he demonstrates, within the maximum limit of 5% of the price of the Products delivered late.
- 6.4 Except in the case of fraud or gross negligence by the Seller, the payment of the amounts indicated in art. 6.3 excludes any further compensation for damage due to no or delayed delivery of the products.

art. 7 Returns and shipment - claims

- 7.1 Unless otherwise agreed, the supply of the goods will be Ex Works and also when it is agreed that the Seller will organise shipment, in whole or in part.
- 7.2 Returned goods are not accepted if not returned ex-works c/o our warehouse and only after previous authorisation from Rubinetteria 3M Srl. The products must be perfectly contained inside their packaging and protected in boxes. Rubinetteria 3M Srl is not liable for damage to goods during transport via carrier to our warehouse owing to inadequate packaging. The returned material received will undergo thorough quality control and, if it should result faulty and the fault is attributable to Rubinetteria 3M Srl, it will be replaced. No compensation will be due for material received incomplete or not duly packaged and the expenses sustained for the checks performed will be charged. In this case, the material with faults not attributable to Rubinetteria 3M Srl remains at the customer's disposal in our warehouse for a maximum of 30 days, after which it will be automatically eliminated in the foundry without further warning. Rubinetteria 3M Srl is not liable for any faults deriving from tampering with the products and for damage resulting from the assembly of faulty material.
- 7.3 . It shall be understood that the direct costs of returning the Products for reasons not attributable to the Seller, as well as the transport risks, shall be borne by the Buyer. The maximum deduction related to the return of the still boxed and intact goods that form the object of the sale is estimated as equal to 15%. The actual deduction of the return will however be linked to the return methods chosen by the Buyer (for example the carrier or the type of shipping chosen); We recommend that the goods to be returned are carefully packed and that a courier or other suitable means that allow tracking of the shipment are used for shipping. Furthermore, insurance of the goods shipped is useful, as a refund cannot be obtained if, for any reason, we do not receive the delivery of the returned product.
- 7.4 It is agreed that any complaints or controversies do not give the Purchaser the right to suspend or delay payments of the Products, subject of the controversy, as well as payment of any other supplies.

art. 8 Warranty for defects

8.1 Rubinetteria 3M S.r.l. commits to solving any defect, lack of quality or non-conformity of the products, which can be attributed to the same, as long as notice is given immediately in compliance with art. 7.3.

The Seller will decide whether to repair or replace the Products shown to be faulty. The Products repaired or replaced under warranty will be subject to the same warranty for a period of 6 months, starting from the date of repair or replacement.

8.1.2 Rubinetteria 3M Srl guarantees all of its products from manufacturing defects as specified below:

- 1) 15 years warranty for chrome finishing , for casting or porosity defect.
- 2) 10 year warranty for defects on cartridges and screws (remember that the wear of these components is closely linked with the quality of the water).
- 3) 2 year warranty for non- chrome plated finishings.

In order to make use of the warranty, it is advised to keep the receipt or other fiscal document and attach it to the warranty coupon, as this proves the date of purchase.

The warranty gives the right for free replacement of those parts which, for obvious manufacturing defaults, could determine incorrect operation of the product, always as long as this does not depend on carelessness, falls or blows, negligent use, incorrect maintenance, tampering, incorrect installation, interventions by unqualified staff or due to force majeure. Filters and softeners must be mounted upstream from the tap fittings. Failure to comply with these conditions causes the warranty to become immediately null and void. The warranty excludes any liability of the company for all consequences deriving from improper use, incorrect installation of our materials, incorrect maintenance or indifference to the product (see "recommendations for care of the product" below). Rubinetteria 3M Srl does not acknowledge any compensation for the replacement of faulty articles.

8.2 The Seller does not guarantee compliance of the Products to special specifications or technical features or their suitability for particular uses except to the extent that such features have been expressly agreed in the contract or documents recalled by the contract itself for that purpose.

8.3 Except in the case of fraud or gross negligence, in the event of defects, lack of quality or non-conformity of the products, the Seller is only obliged to repair or replace the faulty products. It is intended that the above-mentioned warranty (consisting in the obligation to repair or replace the Products) includes and replaces the warranties or responsibility envisioned by Law, and excludes any other responsibility of the Seller (whether contractual or non-contractual) however originating from Products supplied (e.g. compensation for damages, loss of earnings, recall campaigns, etc.).

art. 9 Retention of Title

It is agreed that the Products delivered remain the Seller's property until the afore-said have been paid for in full. The retention of title extends to the Products sold by the Purchaser to third parties and to the price of these sales, within the maximum limits envisioned by the Law in the Purchaser's country, which governs this clause.

art. 10 Force Majeure

10.1 Each party can suspend the execution of its contractual obligations when the same is made impossible or unreasonably hard due to unforeseeable events beyond his control such as: strikes, boycotts, lock-outs, fires, war (declared or not), civil war, riots and revolutions, requisitions, embargos, energy black-outs, delays in delivery of components or raw materials.

10.2 The party wishing to make use of this clause, must inform the other party immediately in writing of the occurrence and end of the circumstances of the Force Majeure.

10.3 Whenever the suspension due to Force Majeure lasts more than six weeks, both parties will have the right to terminate this contract, after forewarning of 10 days, to be communicated in writing to the counter-party.

art. 11 Jurisdiction

Any dispute deriving from this contract or connected to the same shall be of exclusive competence of the Court of Siena. Whenever the Purchaser resides in an Extra EU Country, all disputes arising from this contract or in relation to it, will be resolved definitively according to the Rules of arbitration of the Chamber of Commerce of Florence or by several arbitrators appointed in compliance with said rules.

art. 12 Various

Any ineffectiveness of a clause of these conditions or successive integrated agreements will not lead to the other conditions becoming null and void. The parties will make an agreement on a replacement clause, which reflects the economical intent as much as possible.

art. 13 Applicable Law

These purchase conditions are governed exclusively by the Law of the Italian Republic. The application of the Hague convention relative to uniform law regarding the international sale of goods, the United Nations convention regarding contracts for the international sale of goods or other conventions relative to the laws applicable to sales is excluded.

art. 14 Forming consent

The parties mutually acknowledge that each individual forecast of this contract has been widely discussed and approved specifically by the same, just as each individual point and article.

art. 15 Protection of Personal Data

The parties mutually agree to fulfil all the obligations arising from the new European Regulation on the protection of personal data (GDPR 679/2016) With the purchase order and/or by registering on the Company's Website, the Buyer expresses his or her consent to the processing of personal data, pursuant to articles 13 and 14 of the GDPR - Regulation (EU) 2016/679, after having read the full version of the specific information notice available on the Site. The processing, storage and transmission of personal data is carried out in compliance with every precautionary measure, which guarantees their security and confidentiality, in compliance with the provisions of the GDPR, for the sole purpose of being able to effectively fulfil the obligations required by legal, civil and tax laws related to the economic activity of the company, including the management of receipts and payments arising from the performance of contracts.

CARE OF THE PRODUCT: See page 59**SPARE PARTS**

Always use Rubinetteria 3M original spare parts, which can be requested from our points of sale.

CONDITIONS GÉNÉRALES DE VENTE

art. 1 Dispositions générales

1.1 Les fournitures et les relations contractuelles entre la société Rubinetterie 3M S.r.l., par la suite appelée - Vendeur - et l'Acquéreur, par la suite appelé - Acheteur - sont régies par les présentes conditions générales de vente.

1.2 Les dérogations ou ajouts éventuels aux présentes conditions (à savoir, les conditions spécifiques) doivent faire l'objet d'un accord écrit stipulé entre les parties et seront acceptables uniquement si elles figurent dans la confirmation de commande. En cas de contradiction, les conditions spéciales prévaudront.

1.3 Les présentes conditions générales de vente sont également valables dans le cadre de ventes internationales : il reste entendu que toute référence à des termes commerciaux (tels que EXW, CIP, etc.), doit être considérée conformément aux Incoterms de la Chambre de Commerce Internationale, dans le texte en vigueur à la date de la stipulation du contrat.

art. 2 Modifications

Le Vendeur se réserve le droit d'apporter des modifications aux Produits sans en altérer les caractéristiques essentielles, si cela s'avère nécessaire ou approprié.

art. 3 Commandes et modification de commande

3.1 Les commandes, contrats et demandes de livraison ou de fourniture, au même titre que les modifications et les ajouts, doivent être formulés par écrit.

3.2 La validité des éventuels accords verbaux, incluant les modifications et intégrations des présentes conditions de vente, est subordonnée à la confirmation péremptoire écrite de Rubinetterie 3M s.r.l..

3.3 Les confirmations écrites comprennent également les communications parvenues par fax ou par voie télématique.

3.4 Si, suite à une confirmation de commande, le Vendeur vient à connaissance de protestations, séquestres, saisies et, de façon générale, de l'existence d'actes préjudiciables à la charge de l'acheteur, ou s'il devient notoire que l'acheteur se trouve en difficultés financières, le vendeur pourra, au choix, suspendre le contrat et exiger des garanties particulières, ou résilier le contrat pour non-exécution de l'Acheteur, conformément à l'article 1456 du Code civil, sur communication envoyée par lettre recommandée AR.

art. 4 Prix

4.1 Le prix de vente, lorsqu'il n'est pas spécifié, correspond au prix hors TVA figurant dans le listing du Vendeur en vigueur à la date de l'établissement du contrat. Si les produits ne sont pas reçus par l'Acheteur à la date prévue de mise au point ou de livraison, ou si la mise au point ou la livraison ne peuvent avoir lieu pour des raisons indépendantes de la volonté du Vendeur, les prix, si non déjà prévus dans la commande, seront soumis aux variations du listing de Rubinetterie 3M S.r.l. et, dans tous les cas, aux variations des coûts des matériaux et de la main-d'œuvre applicables à compter du moment de la préparation des produits jusqu'à leur retrait par le client ou à l'acceptation de la livraison. Les taxes, impôts et frais relatifs à l'exécution d'opérations bancaires ou à l'éventuelle régularisation du contrat sont à la charge de l'Acheteur.

4.2 Sauf accord contraire, les prix sont fournis pour les Produits emballés conformément aux usages du secteur et en fonction du moyen de transport utilisé, en sortie d'usine, restant entendu que tout autre frais ou charge sera à la charge de l'Acheteur.

art. 5 Conditions de paiement

5.1 Les paiements doivent être effectués directement à Rubinetterie 3M Srl, dans les délais accordés. Ces délais écoulés, Rubinetterie 3M Srl procèdera sans préavis à l'application des intérêts de retard à compter du jour suivant la date d'échéance du paiement. Ces intérêts seront calculés de façon croissante conformément au décret législatif n° 231/2002. A discrétion de Rubinetterie 3M Srl, le non-respect des délais de paiement établis pourra comporter la suspension des éventuelles livraisons en cours même si celles-ci ont déjà fait l'objet d'un accord. Les contestations, de tout type, n'autorisent pas l'Acheteur à suspendre les paiements. Les envois d'un montant inférieur à 100,00 €(cent/00) seront exclusivement effectués en contre-remboursement. Pour les factures inférieures à 250,00 € il sera procédé au paiement par ordre d'encaissement avec une échéance plus courte que celle normalement appliquée.

5.2 Si les Parties ont négocié un paiement différé, celui devra, sauf accord contraire, être effectué par virement bancaire, dans un délai de 30 jours à compter de la date de la facture. Le paiement sera considéré effectué lorsque la somme sera effectivement disponible auprès de la banque du Vendeur. Lorsqu'il est prévu que le paiement soit accompagné d'une garantie bancaire, l'Acheteur devra fournir, au minimum 30 jours avant la date de livraison, une garantie bancaire à première demande, émise conformément aux Règles uniformes relatives aux garanties de la CCI par une des principales banques italiennes et payable sur simple déclaration du Vendeur affirmant la non-réception du paiement dans les délais fixés.

5.3 Si les parties ont négocié un paiement anticipé sans indications supplémentaires, il est présumé que le paiement anticipé concerne l'intégralité du montant du prix. Sauf accord contraire, le paiement anticipé devra être crédité sur le compte du Vendeur au moins 30 jours avant la date de livraison établie.

5.4 Si les Parties ont négocié un paiement par crédit documentaire, l'Acheteur devra, sauf accord contraire, s'assurer que le crédit documentaire irrévocable, émis conformément aux Règles et usages uniformes de la CCI relatifs aux crédits documentaires, soit notifié au Vendeur au moins 30 jours avant la date de livraison établie. Sauf accord contraire, le crédit documentaire devra être confirmé par une banque italienne acceptable par le Vendeur et devra être payable à vue.

5.5 Si les Parties ont convenu un paiement contre documents, le paiement sera effectué, sauf accord contraire, Documents contre Paiement.

5.6 Sauf accord contraire, les éventuels frais et commissions bancaires dus dans le cadre du paiement seront à la charge de l'Acheteur.

art. 6 Délais de livraison

6.1 Si le Vendeur prévoit de ne pas être en mesure de livrer les Produits à la date de livraison fixée, il devra en avertir l'Acheteur dans les plus brefs délais par écrit, également par voie télématique, en indiquant si possible, la prochaine date de livraison prévue. Il reste entendu que si le retard imputable au Vendeur dépasse une période de 9 semaines, l'Acheteur pourra résilier le Contrat relatif aux Produits objet du retard de livraison sur préavis de 10 jours à notifier au Vendeur par écrit.

6.2 Le Vendeur ne saura être retenu responsable de l'éventuel retard dû à un cas de force majeure (comme défini dans l'article 10) ou à des actes ou omissions de l'Acheteur (par exemple, informations manquantes nécessaires à la livraison des produits).

6.3 En cas de retard de livraison imputable au Vendeur, l'Acheteur pourra demander, avec mise en demeure préalable du Vendeur, l'indemnisation du dommage effectif subi dans une limite maximum de 5% du prix des Produits livrés en retard.

6.4 Sauf cas de faute volontaire ou faute grave du Vendeur, le paiement des sommes indiquées à l'article 6.3 exclut toute indemnisation supplémentaire du dommage en cas de manque ou de retard de livraison des produits.

art. 7 Renvoi et expédition - réclamations

7.1 Sauf accord contraire, la fourniture de la marchandise est entendue en sortie d'usine, ce également lorsque l'expédition ou partie de celle-ci relève, sur accord entre les Parties, du Vendeur.

7.2 Aucun retour de marchandises ne sera accepté s'il n'est pas effectué directement à l'usine, à notre entrepôt, et uniquement sur autorisation préalable de Rubinetterie 3M Srl. Les produits doivent être parfaitement contenus dans leur emballage et protégés dans des boîtes. Rubinetterie 3M Srl ne répond pas de dommages sur la marchandise ayant eu lieu durant le transport par le transporteur vers notre entrepôt, en raison d'emballages inadéquats. Le matériel rendu et reçu sera soumis à un contrôle qualité attentif et, si le produit résulte défectueux avec défaut imputable à Rubinetterie 3M Srl, ce dernier sera remplacé. Concernant le matériel reçu incomplet, endommagé ou non correctement emballé, aucune indemnisation ne sera reconnue et les frais relatifs aux contrôles effectués seront facturés au client. Dans ce cas, le matériel présentant des défauts non imputables à Rubinetteries 3M Srl restera à disposition du client dans notre entrepôt pour une durée maximum de 30 jours. Ce délai écoulé, le matériel sera automatiquement éliminé en fonderie sans autre avis. Rubinetterie 3M Srl n'assume aucune responsabilité en cas de défauts générés par l'altération de ses produits, ni en cas de dommages provoqués par un montage de matériel défectueux.

7.3 . Il est entendu que les coûts directs de retour des Produits pour des raisons non imputables au Vendeur, ainsi que les risques du transport, sont à la charge de l'Acheteur. La déduction maximale liée au retour des biens encore emballés dans des cartons et intacts faisant l'objet de la vente est estimée à 15 %. La déduction effective du retour sera en tout état de cause liée au mode de retour choisi par l'Acheteur (par exemple, le transporteur ou le type d'envoi choisi) ; Nous recommandons d'emballer soigneusement les marchandises à retourner et d'utiliser un service de courrier ou tout autre moyen approprié pour permettre le suivi de l'expédition. Il est également utile d'assurer les marchandises expédiées car il ne sera pas possible d'obtenir un remboursement si pour une raison quelconque la livraison relative du retour n'est pas reçue.

7.4 Il reste entendu que les éventuelles réclamations ou contestations ne donnent pas droit à l'Acheteur de suspendre ou de différer les paiements des Produits objet de la contestation, ni, encore moins, ceux relatifs à d'autres fournitures.

art. 8 Garantie pour vices

8.1 Rubinetteria 3M S.r.l. s'engage à remédier à tout vice, défaut de qualité ou défaut de conformité des Produits lui étant imputables, si ces derniers lui ont été communiqués rapidement conformément à l'article 7.3. Le Vendeur pourra choisir de réparer ou de remplacer les Produits résultant défectueux. Les Produits remplacés ou réparés sous garantie seront soumis à cette même garantie pendant une période de six mois à compter de la date de la réparation ou du remplacement.

8.1.2 Rubinetteria 3M Srl garantit tous ses produits contre les défauts de fabrication conformément à ce qui suit :

- 1) Garantie de 15 ans pour la finition chromée, pour défauts de fusion ou de porosité.
- 2) Garantie de 10 ans pour défauts sur cartouches et grosses vis (il est rappelé que l'usure de ces composants dépend étroitement de la qualité de l'eau).
- 3) Garantie de 2 ans sur les différentes finitions du chromé.

Afin de pouvoir bénéficier de la garantie, il est recommandé de conserver le ticket de caisse ou tout autre document officiel prouvant la date d'achat et de le joindre au coupon de garantie. La garantie donne droit au remplacement gratuit des parties qui, en raison d'un défaut de fabrication évident, provoquent le fonctionnement irrégulier du produit, toujours dans la mesure où cela n'est pas dû à un manque de soin, chutes ou chocs, négligence d'usage, entretien erroné, altération, installation incorrecte, interventions de personnes non qualifiées ou cas de force majeure. Il est absolument nécessaire d'installer des filtres et adoucisseurs en amont de la robinetterie. Le non-respect de ces conditions impliquera l'annulation immédiate de la garantie. La garantie exclut notre responsabilité pour toute conséquence générée par un usage impropre, une installation incorrecte de nos équipements, un mauvais entretien ou un manque de soin apporté au produit (vois ci-dessous « conseils d'entretien du produit »).

Rubinetteria 3M Srl ne reconnaîtra aucune indemnisation en cas de remplacement d'articles défectueux.

8.2 Le Vendeur ne garantit pas la correspondance des Produits aux spécificités ou caractéristiques techniques particulières ni leur aptitude à des usages particuliers si ces caractéristiques n'ont pas été expressément convenues dans le contrat ou dans des documents spécialement rappelés dans ce but dans le Contrat.

8.3 Sauf cas de faute volontaire ou de faute grave, le Vendeur sera tenu, en cas de vices, défaut de qualité ou défaut de conformité des produits, à la seule réparation de ces derniers ou à la fourniture de Produits en remplacement de ceux défectueux. Il est entendu que la précédente garantie (consistant dans l'obligation de réparer ou de remplacer les produits) absorbe et remplace les garanties ou responsabilités prévues par la loi, et exclut tout autre responsabilité du Vendeur (contractuelles ou hors contrat) dans tous les cas, générée par les Produits fournis (ex : indemnisation du dommage, manque à gagner, campagnes de retrait, etc.).

art. 9 Réserve de propriété.

Il est convenu que les produits livrés restent la propriété du Vendeur jusqu'à leur paiement total. La réserve de propriété s'étend aux Produits vendus à des tiers par l'Acheteur au prix de vente appliqué à ces derniers, dans les limites maximum prévues par la loi du pays de l'Acheteur régissant la présente clause.

art. 10 Force majeure

10.1 Chaque partie pourra suspendre l'exécution de ses obligations contractuelles si ladite exécution est rendue impossible ou déraisonnablement onéreuse par un empêchement imprévisible indépendant de sa volonté à savoir, grève, boycottage, fermeture, incendie, guerre (déclarée ou non), guerre civile, soulèvements et révolutions, réquisitions, embargo, interruptions d'énergie, retard de livraison des composants ou matières premières.

10.2 La partie désireuse de faire valoir la présente clause devra communiquer immédiatement et par écrit à l'autre partie la présence ou la cessation de circonstances de force majeure.

10.3 Si la suspension due à un cas de force majeure devait durer plus de six semaines, les parties auront le droit de résilier le présent contrat, avec préavis de 10 jours, à fournir par écrit à la partie adverse.

art. 11 Tribunal compétent

Pour toute controverse dérivant du présent contrat ou en relation avec celui-ci, seul le tribunal de Sienne sera retenu compétent. Si l'Acheteur réside dans un Pays hors de l'Union européenne, toutes les controverses dérivant du présent contrat ou en relation avec celui-ci seront résolues par voie définitive conformément au Règlement d'arbitrage de la Chambre de Commerce de Florence ou par plusieurs arbitres nommés en conformité avec ce règlement.

art. 12 Divers

L'éventuelle inefficacité d'une clause des présentes conditions ou accords complémentaires successifs, ne comportera pas l'invalidité des autres conditions. Les parties fixeront une clause substitutive reflétant le plus possible l'intention économique.

art. 13 Lois applicables

Les présentes conditions de vente sont régies exclusivement par les lois de la République italienne. L'application de la convention de l'AIA relative au droit uniforme sur la vente internationale des marchandises ou l'application de la Convention des Nations Unies sur les contrats pour la vente internationale des marchandises ou d'autres conventions relatives à la loi applicable à la vente sont exclues.

art.14 Formation du consentement

Les parties attestent mutuellement que chaque provision du contrat a été amplement discutée par elles et spécifiquement approuvée, au même titre que chacun de ses points et articles.

art. 15 Protection des informations personnelles

Les parties reconnaissent mutuellement qu'elles remplissent toutes leurs obligations en vertu du nouveau règlement européen sur la protection des données (RGPD 679/2016) En passant une commande et/ou en s'enregistrant sur le Site Internet de la Société, l'Acheteur donne son consentement au traitement des données personnelles, conformément aux articles 13 et 14 du RGPD - Règlement (UE) 2016/679, après avoir lu les informations spécifiques disponibles dans une version étendue sur le Site. Le traitement, la mémorisation et la transmission des données personnelles s'effectuent dans le respect de toutes les mesures de précaution qui garantissent la sécurité et la confidentialité, conformément aux dispositions du RGPD, dans le seul but de pouvoir remplir efficacement les obligations légales, civiles et fiscales liées à l'activité économique de la société, y compris la gestion des recettes et paiements découlant de l'exécution des contrats.

ENTRETIEN DU PRODUIT: Voir page 59

PIECES DE RECHANGE

Il est toujours recommandé d'utiliser des pièces de rechange Rubinetteries 3M originales, disponibles sur demande dans tous nos points vente.

ALLGEMEINE VERKAUFSBEDINGUNGEN

Art. 1 Allgemeine Bestimmungen

- 1.1 Die Lieferungen und die Vertragsbeziehungen zwischen der Gesellschaft Rubinetteria 3M S.r.l., nachfolgend - Verkäufer - und dem Erwerber, nachfolgend - Käufer - werden durch die vorliegenden Allgemeinen Verkaufsbedingungen geregelt.
- 1.2 Etwaige Abweichungen von oder Ergänzungen der vorliegenden Bedingungen (als besondere Bedingungen verstanden) müssen schriftlich von den Parteien vereinbart werden und gelten nur als angenommen, wenn sie in der Auftragsbestätigung aufgeführt werden. Im Fall von Widerspruch besitzen die besonderen Bedingungen Vorrang.
- 1.3 Die vorliegenden Allgemeinen Verkaufsbedingungen gelten auch für die internationalen Verkäufe: Es gilt als vereinbart, dass jeglicher Verweis auf Handelsbedingungen (wie EXW, CIP, usw.) als Verweis auf die Incoterms der Internationalen Handelskammer in dem zur Zeit des Vertragsabschlusses geltenden Texts zu verstehen sind.

Art. 2 Änderungen

Der Verkäufer behält sich vor, an den Produkten Veränderungen vorzunehmen, die, ohne die wesentlichen Eigenschaften der Produkte zu verändern, erforderlich sind oder angebracht erscheinen.

Art. 3 Bestellungen und deren Änderungen

- 3.1 Bestellungen, Verträge und Lieferungsanforderungen sowie Änderungen oder Ergänzungen derselben müssen schriftlich erfolgen.
- 3.2 Die Gültigkeit etwaiger mündlicher Vereinbarungen, einschließlich Änderungen und Ergänzungen der vorliegenden Bedingungen ist abhängig von der ausdrücklichen Bestätigung seitens Rubinetteria 3M s.r.l.
- 3.3 Es gelten als schriftliche Bestätigungen auch die mittels Fax oder Internet zugegangenen Mitteilungen.
- 3.4 Falls nach der Auftragsbestätigung der Verkäufer von Protesten, Beschlagnahmungen, Pfändungen und allgemein beeinträchtigenden Maßnahmen zu Lasten des Erwerbers Kenntnis erhalten sollte oder es bekannt werden sollte, dass der Erwerber sich in einer schwierigen finanziellen Lage befindet, kann der Verkäufer nach seiner Wahl entweder den Vertrag unterbrechen und besondere Gewährleistungen fordern oder den Vertrag wegen mangelnder Erfüllung des Erwerbers gemäß Art. 1456 c.c. (ital. BGB) mittels per Einschreiben mit Rückschein zu versendender Mitteilung aufheben.

Art. 4 Preise

- 4.1 Falls nicht anders bestimmt, ist der Verkaufspreis, ohne Mehrwertsteuer, der der Preisliste des Verkäufers, die zur Zeit des Vertragsabschlusses in Kraft ist. Sofern der Käufer entscheidet, zum vereinbarten Datum der Bereitstellung und Lieferung die Produkte nicht empfangen zu wollen oder die Bereitstellung oder die tatsächliche Lieferung aus Gründen, die nicht vom Verkäufer abhängen, nicht möglich war, unterliegen die Preise, falls nicht bereits im Auftrag vorgesehen, den Änderungen der Preisliste von Rubinetteria 3M S.r.l. und jedenfalls den Änderungen der Material- und Lohnkosten, die zwischen der Bereitstellung der Produkte bis zu deren Abholung seitens des Käufers oder der Annahme der Lieferung stattgefunden haben. Gebühren, Steuern, Ausgaben bezüglich der Ausstellung von Bankwechseln oder der eventuellen Legalisierung des Vertrags gehen zu Lasten des Käufers.
- 4.2 Sofern nicht anders vereinbart, verstehen sich die Preise für Produkte mit, auf das vereinbarte Transportmittel bezogene branchenüblicher Verpackung, ab Werk, wobei als vereinbart gilt, dass jegliche weitere Ausgabe oder Belastung zu Lasten des Käufers geht.

Art. 5 Zahlungsbedingungen

- 5.1 Die Zahlungen müssen unmittelbar an Rubinetteria 3M S.r.l. innerhalb der vereinbarten Fristen erfolgen, nach Verstreichen derselben Rubinetteria 3M Srl ohne jegliche Vorankündigung Verzugszinsen in Rechnung stellt, die ab dem unmittelbar auf das Fälligkeitsdatum folgenden Tag laufen. Diese Zinsen werden gemäß der Gesetzesverfügung Nr. 231/2002 erhöht berechnet. Nach freiem Ermessen von Rubinetteria 3M Srl kann die mangelnde Einhaltung der vereinbarten Zahlungsfristen die Aussetzung etwaiger laufender Lieferungen bewirken, auch wenn diese bereits vereinbart waren. Keinerlei Beanstandung berechtigt den Käufer zur Unterbrechung der Zahlungen. Sendungen von einem geringeren Betrag als €100,00 (hundert/00) werden ausschließlich als Nachnahme versandt. Für Rechnungen unter einem Betrag von €250,00 wird eine einzige Bankquittung mit einer kürzeren als der gebräuchlichen Fälligkeit ausgestellt.
- 5.2 Sofern die Parteien die Nachzahlung vereinbart haben, muss diese in Ermangelung anders lautender Bestimmungen mittels Banküberweisung innerhalb von 30 Tagen ab Rechnungsdatum erfolgen. Die Zahlung gilt als erfolgt, wenn der Betrag in die Verfügungsgewalt des Verkäufers bei seiner Bank eingeht. Sofern vorgesehen ist, dass die Zahlung von einer Bankbürgschaft begleitet werden soll, muss der Käufer mindestens 30 Tage vor dem Lieferdatum eine Bankbürgschaft auf erste Anforderung zur Verfügung stellen, die entsprechend der Einheitsbestimmungen für Bürgschaften der CCI von einer führenden italienischen Bank auszustellen ist und gegen die einfache Erklärung des Verkäufers, die Zahlung nicht innerhalb der vereinbarten Fristen erhalten zu haben, zu zahlen ist..
- 5.3 Sofern die Parteien die Vorauszahlung ohne weitere Angaben vereinbart haben, wird angenommen, dass die Vorauszahlung den gesamten Kaufpreis betrifft. Vorbehaltlich anders lautender Vereinbarung muss die Vorauszahlung mindestens 30 Tage vor dem vereinbarten Lieferdatum auf das Konto des Verkäufers eingezahlt werden.
- 5.4 Sofern die Parteien die Zahlung mittels Kreditbrief vereinbart haben, muss der Käufer, vorbehaltlich anderer Abmachung, dafür sorgen, dass ein unwiderruflicher Kreditbrief, gemäß den Einheits-Bestimmungen und -Gebräuchen der CCI für Kreditbriefe, dem Verkäufer mindestens 30 Tage vor dem vereinbarten Lieferdatum zugestellt wird. Vorbehaltlich anders lautender Vereinbarungen muss der Kreditbrief von einer dem Verkäufer genehmen italienischen Bank bestätigt und bei Vorlage zahlbar sein.
- 5.5 Sofern die Parteien die Zahlung gegen Dokumente vereinbart haben, erfolgt die Zahlung, vorbehaltlich anderer Abmachungen, Dokumente gegen Zahlung.
- 5.6 Vorbehaltlich anders lautender Vereinbarungen gehen mit der Zahlung verbundene Spesen und Bankgebühren zu Lasten des Käufers.

Art. 6 Lieferfristen

- 6.1 Sollte der Verkäufer vorsehen, nicht in der Lage zu sein, die Produkte zum vereinbarten Lieferdatum auszuliefern, hat er den Käufer schriftlich rechtzeitig, auch per Internet, zu benachrichtigen und dabei, wo möglich, auch das vorgesehene Lieferdatum mitzuteilen. Es gilt als vereinbart, dass, sollte die dem Verkäufer zuzurechnende Verspätung 9 Wochen überschreiten, der Käufer den Vertrag hinsichtlich der Produkte, deren Lieferung in Verzug ist, mit einer Kündigungsfrist von 10 Tagen mittels einer schriftlichen Mitteilung an den Verkäufer aufheben kann.
- 6.2 Die etwaige Verspätung auf Grund von höherer Gewalt (wie in Art. 10 bestimmt) oder von Handlungen oder Unterlassungen des Käufers (z.B. mangelnde Mitteilung von für die Lieferung der Produkte erforderlicher Angaben) gilt nicht als dem Verkäufer zuzurechnen.
- 6.3 Für den Fall der dem Verkäufer zuzurechnenden Verspätung der Lieferung kann der Käufer, vorbehaltlich der Inverzugsetzung des Verkäufers, die Entschädigung des tatsächlichen von ihm bewiesenen Schadens in Höhe von maximal 5% des Preises der verspätet gelieferten Produkte verlangen.
- 6.4 Vorbehaltlich des Vorsatzes oder schweren Verschuldens des Verkäufers schließt die Zahlung der in Art. 6.3 angegebenen Beträge jeden weitergehenden Schadensersatz wegen mangelnder oder verspäteter Lieferung der Produkte aus.

Art. 7 Übergabe und Versand - Reklamationen

- 7.1 Vorbehaltlich anders lautender Vereinbarungen erfolgt die Lieferung der Ware ab Werk und dies auch, wenn vereinbart wird, dass die Spedition oder Teile derselben vom Käufer besorgt wird.
- 7.2 Es wird keine Retourware angenommen, wenn nicht frei Werk in unserem Lager und erst nach vorheriger Genehmigung von Rubinetteria 3M Srl versandt. Die Produkte müssen einwandfrei in ihrer Verpackung enthalten sein und in Kartons geschützt sein. Rubinetteria 3M Srl haftet nicht für Beschädigung der Ware durch unangemessene Verpackung während des Transports des Spediteurs zu unserem Lager. Die empfangene Retourware wird einer sorgfältigen Qualitätskontrolle unterzogen und, sollte diese einen Mangel aufweisen und der Mangel Rubinetteria 3M Srl zuzurechnen sein, wird die Ware ersetzt. Für erhaltenes, unvollständiges, beschädigtes oder nicht entsprechend verpacktes Material ist keine Entschädigung geschuldet und es werden die für die ausgeführten Kontrollen getragenen Kosten in Rechnung gestellt. In diesem Fall bleibt das Material mit nicht Rubinetteria 3M Srl zuzurechnenden Mängeln in unserem Lager höchstens für einen Zeitraum von 30 Tagen zur Verfügung des Kunden. Nach Ablauf dieser Frist wird es automatisch, ohne weitere Ankündigung, in der Gießerei beseitigt. Rubinetteria 3M Srl lehnt jede Haftung für durch Manipulation seiner Produkte hervorgerufene Mängel und für durch die Montage von mangelhaftem Material hervorgerufene Schäden ab.
- 7.3 . Es versteht sich, dass die direkten Kosten für die Rückgabe der Produkte wegen Ursachen, die nicht dem Verkäufer zugeschrieben werden können, sowie die Transportrisiken, zu Lasten des Käufers gehen. Der maximale Abzug im Zusammenhang mit der Rückgabe von noch in Kartons verpackten und unbeschädigten Verkaufsobjekten wird auf 15 % geschätzt. Der tatsächliche Abzug bei der Rückgabe hängt in jedem Fall mit der vom Käufer gewählten Rückgabeart zusammen (zum Beispiel vom Transportunternehmen oder von der für die Rückgabe gewählten Versandart); Wir empfehlen, die zurückzugebenden Waren sorgfältig zu verpacken und für den Transport ein Transportunternehmen oder eine andere geeignete Transportart zu wählen, bei der die Rückverfolgbarkeit möglich ist. Es ist außerdem nützlich, die zu versendenden Waren zu versichern, da keine Rückerstattung erhalten werden kann, wenn die zurückzugebenden Waren aus beliebigen Gründen nicht ausgeliefert werden.
- 7.4 Es bleibt vereinbart, dass eventuelle Reklamationen oder Beschwerden den Käufer nicht berechtigen, die Bezahlung der reklamierten Produkte zu unterbrechen oder zu verspäten, ebenso wenig wie die anderer Lieferungen.

Art. 8 Mängelgewährleistung

8.1 Rubinetteria 3M S.r.l. verpflichtet sich, jeglichen ihr zuzurechnenden Fehler, Qualitätsmangel oder Abweichungsmangel der Produkte zu beseitigen, vorausgesetzt, dass dieser gemäß Art. 7.3 rechtzeitig mitgeteilt wurde. Der Verkäufer kann zwischen der Reparatur oder dem Ersatz der mangelhaften Produkte entscheiden. Die in Gewährleistung ersetzten oder reparierten Produkte unterliegen derselben Mängelhaftung für einen Zeitraum von sechs Monaten ab dem Reparatur- bzw. Austauschdatum.

8.1.2 Rubinetteria 3M Srl garantiert alle seine Produkte gegen Fabrikationsfehler wie nachfolgend aufgeführt:

- 1) 15-jährige Garantie auf Chrom, auf Gussfehler und Porosität.
- 2) 10-jährige Garantie auf Mängel an Mischerpatronen und Einsätzen (es wird daran erinnert, dass der Verschleiß dieser Bauteile eng mit der Wasserqualität verbunden ist).
- 3) 2-jährige Garantie auf andere als verchromte Oberflächenbehandlungen.

Um die Garantie zu nutzen, wird empfohlen, den Kassenzettel oder einen anderen Kaufbeleg mit dem Kaufdatum aufzubewahren und dem Garantieschein beizufügen.

Die Garantie berechtigt zum Austausch der Teile, die wegen offensichtlicher Fabrikationsfehler den schlechten Betrieb des Produkts verursachen, es sei den, dass dies nicht auf Nachlässigkeit, Fall oder Stöße, fahrlässige Verwendung, falsche Wartung, Manipulation, nicht ordnungsgemäße Installation, Eingriffen nicht befähigter Personen oder höhere Gewalt beruht. Es ist unbedingt erforderlich, vor den Armaturen Filter und Wasserenthärter zu installieren. Die mangelnde Befolgung dieser Bedingungen bewirkt den unmittelbaren Verfall der Garantie selbst. Die Garantie schließt jegliche Haftung unsererseits für alle Folgen einer unsachgemäßen Verwendung, einer nicht ordnungsgemäßen Installation unserer Materialien, einer falschen Wartung oder Pflege des Produkts (siehe unter „Ratschläge für die Pflege des Produkts“) aus. Rubinetteria 3M Srl gewährt keine Entschädigung für den Austausch der mangelhaften Artikel.

8.2 Der Verkäufer garantiert nicht die Entsprechung der Produkte mit besonderen Anforderungen oder deren Tauglichkeit für besondere Einsätze, es sei denn in dem Ausmaß, in dem diese Eigenschaften ausdrücklich im Vertrag oder in Unterlagen, auf die im Vertrag selbst zu diesem Zweck verwiesen wird, vereinbart worden sind.

8.3 Vorbehaltlich des Vorsatzes oder schweren Verschuldens ist der Verkäufer im Fall von Mängeln, Qualitätsmängeln oder Abweichungsmängeln der Produkte ausschließlich zur Reparatur derselben oder der Ersatzlieferung für die mangelhaften Produkte gehalten. Es ist vereinbart, dass die besagte Garantie (die in der Pflicht zur Reparatur oder des Ersatzes der Produkte besteht) die gesetzlich vorgesehenen Garantien oder Haftungen einschließt und ersetzt und jegliche weitere auf die Produkte beruhende Haftung des Verkäufers (sowohl vertraglicher wie außervertraglicher Art) ausschließt (wie z. B. Schadensersatz, Gewinnausfall, Rückrufaktionen, usw.).

Art. 9 Eigentumsvorbehalt

Es wird vereinbart, dass die gelieferten Produkte bis zu vollständigen Bezahlung derselben Eigentum des Verkäufers bleiben. Der Eigentumsvorbehalt wird auf die vom Käufer an Dritte veräußerten Produkte und auf den Entgelt dieser Verkäufe ausgeweitet, innerhalb der Höchstgrenzen des Gesetzes des Lands des Käufers, das den verlängerten Eigentumsvorbehalt regelt.

Art. 10 Höhere Gewalt

10.1 Jede Partei kann die Erfüllung ihrer Vertragspflichten unterbrechen, wenn diese Erfüllung wegen einer unvorhergesehenen, von seinem Willen unabhängigen Verhinderung unmöglich oder unzumutbar wird, wie z.B. Streik, Boykott, Aussperrung, Brand, Krieg (erklärt oder nicht), Bürgerkrieg, Aufstände und Revolutionen, Beschlagnahmungen, Embargos, Energieunterbrechungen, Verspätung der Lieferung von Bauteilen und Rohstoffen.

10.2 Die Partei, die von der vorliegenden Klausel Gebrauch machen möchte, muss der anderen Partei unverzüglich schriftlich den Eintritt und die Beendigung der Umstände der höheren Gewalt mitteilen.

10.3 Sofern die Unterbrechung aufgrund der höheren Gewalt länger als sechs Wochen anhalten sollte, besitzt jede Partei das Recht, den vorliegenden Vertrag mit einer Kündigungsfrist von 10 Tagen aufzuheben. Die Kündigung muss der Gegenpartei schriftlich mitgeteilt werden.

Art. 11 Gerichtsstand

Für jegliche Streitigkeit aus dem vorliegenden Vertrag oder mit diesem verbunden ist der ausschließliche Gerichtsstand das Gericht von Siena. Sollte der Käufer in einem Land außerhalb der EU ansässig sein, werden alle Streitigkeiten aus dem vorliegenden Vertrag oder diesen betreffenden endgültig gemäß der Schiedsgerichtsregelung der Handelskammer Florenz oder mehrerer im Einklang mit dieser Regelung benannter Schiedsrichter entschieden.

Art. 12 Verschiedenes

Die etwaige Unwirksamkeit einer Klausel der vorliegenden Bedingungen oder nachträglicher ergänzender Vereinbarungen bewirkt nicht die Ungültigkeit der anderen Bedingungen. Die Parteien werden eine Ersatzklausel vereinbaren, die den wirtschaftlichen Zweck so weit wie möglich widerspiegelt.

Art. 13 Anwendbares Recht

Die vorliegenden Verkaufsbedingungen werden ausschließlich durch die Gesetze der Italienischen Republik geregelt. Die Anwendung der Haager Konvention über das einheitliche Recht beim internationalen Verkauf von Waren, der Konvention der Vereinten Nationen über die Verträge für den internationalen Verkauf von Waren oder anderer Konventionen über das bei der Veräußerung anwendbare Recht ist ausgeschlossen.

Art. 14 Konsensbildung

Die Parteien bestätigen sich gegenseitig, dass jede einzelne Bestimmung des vorliegenden Vertrags von denselben ausgiebig bearten und besonders verabschiedet wurde, so wie jeder einzelne Punkt oder Artikel.

Art. 15 Schutz der personenbezogenen Daten

Beide Parteien versichern, dass sie alle Pflichten, die durch die neue Europäische Verordnung in Bezug auf den Datenschutz(DSGVO 679/2016) einhalten. Mit der Erteilung der Bestellung und/oder bei der Eintragung auf der Website der Gesellschaft drückt der Käufer seine Genehmigung zur Verarbeitung von personenbezogenen Daten aus, wie dies in den Artikeln 13 und 14 DSGVO - Verordnung (UE) 2016/679 vorgesehen ist, nachdem er das spezifische, auf der Website in ungekürzter Version veröffentlichte Informationsschreiben eingesehen hat. Die Verarbeitung, Speicherung und Übermittlung der personenbezogenen Daten erfolgt unter Beachtung aller Vorsichtsmaßnahmen, die die Sicherheit und Vertraulichkeit gemäß den Bestimmungen der DSGVO gewährleisten, und nur mit dem Ziel, die gesetzlich, zivilrechtlich und steuerlich vorgeschriebenen Verpflichtungen im Zusammenhang mit der Geschäftstätigkeit des Unternehmens, einschließlich der aus der Vertragsausführung entstehenden Verwaltung von Einnahmen und Zahlungen, wirksam erfüllen zu können.

PFLEGE DES PRODUKTS: Siehe Seite 60

ERSATZTEILE

Es wird stets die Verwendung von Original-Ersatzteilen von Rubinetteria 3M Srl empfohlen, die in allen unseren Verkaufsstellen erhältlich sind.

Le immagini ed i dati contenuti nel presente catalogo sono da ritenersi indicativi
e possono subire variazioni anche senza alcun preavviso

The images and information contained in this catalogue are to be considered indicative
and may be subject to variations without prior notice

Les images et les informations contenues dans ce catalogue sont fournies à titre indicatif
et peuvent faire l'objet de modifications sans aucun préavis

Die in diesem Katalog enthaltenen Bilder und Daten dienen nur zur Illustration
und können auch ohne vorherige Ankündigung geändert werden



NSF/ANSI 61/9
ASME A112.18.1
CSA B125.1
U.P. CODE

SI RIMANDA ALL'OFFICIAL LISTING NSF PER
CONSULTARE LA LISTA DEGLI ARTICOLI CERTIFICATI
PLEASE CHECK THE NSF OFFICIAL LISTING
TO VERIFY THE CERTIFIED ARTICLES

SISTEMA QUALITÀ CERTIFICATO



UNI EN ISO 9001 : 2015





CC
Cromo
Chrome
Chromé
Chrom



NN
Nero opaco
Matt black
Noir mat
Schwarzes matt



BB
Bianco opaco
Matt white
Blanc mat
Weiss matt



NL
Nikel lucido
Polished nickel
Nickel Brillant
Glänzendes Nickel



NF
Nichel spazzolato
Brushed nickel
Nickel brossé
Gebürstet nickel



HH
Nero cromo lucido
Polished black chrome
Noir chrome brillant
Glänzendes Schwarz Chrom



CZ
Nero cromo spazzolato
Brushed black chrome
Noir chrome brossé
Gebürstetes Schwarz Chrom



US
Brunito spazzolato
Brushed bronze
Bronze brossé
Gebürstet Bronze



KK*
Ossidato
Oxidized
Oxydé
Oxidiert

* Finitura realizzata a mano.
Ogni pezzo è unico e può presentare differenze rispetto ad altri articoli con la stessa finitura.

* Hand made finish.
Each item is unique and may differ from other items with the same finish.

* Finition faite à la main.
Chaque pièce est unique et peut différer des autres articles avec la même finition.

* Handgemachte Oberfläche.
Jedes Teil ist ein Einzelstück und kann sich von anderen Artikeln mit der gleichen Oberfläche unterscheiden.



DD
Oro 24
Gold 24
Or 24
Gold 24



DZ
Oro spazzolato
Brushed gold
Or brossé
Gebürstetes Gold



SZ
Oro rosa spazzolato
Brushed rose gold
Or rose brossé
Gebürstetes Roségold

treemme RUBINETTERIE
instruments for water

Rubinetterie 3M S.r.l.
Via Mattei, 10 _ 53041 Asciano-Siena-Italy
Tel. +39 0577 71 82 93 _ Export +39 0577 71 60 92
www.rubinetterie3m.it

TAG# - 8200 | 2021



instruments for water